

基本構造	1326
キュービクルタイプ紹介	1328
電気設備設計支援サービス	1330
電気室用フレーム式高圧受電設備	1332
スマートキュービクル選定手順	1342
スマートキュービクル CR-S, CR-M	1344
スマートキュービクル CR-L, CR-K	1345
標準キュービクル選定手順	1346
標準キュービクル一覧	1350
標準キュービクル SSL, V	1351
標準キュービクル SV, WS	1352
標準キュービクル G, H2	1353
標準キュービクル WH, S3	1354
超スマートキュービクル MR	1355
スマートキュービクル CR-L-MS	1357
太陽光発電対応キュービクル	1358
太陽光発電向け系統連系キュービクル	1360
特注キュービクル	1362
スイッチキュービクル	1364
開放盤	1364
キュービクル耐震仕様	1366
オプション仕様	1367
各種パーツ	1368

技術資料

重量計算	1372
トランス容量別早見表	1373
ブレーカの遮断容量	1374
電力ヒューズ容量の選定	1376
ケーブル許容電流容量	1377
高調波抑制対策技術指針について	1378
コンデンサの低圧設置化と高調波	1380
進相コンデンサ設置容量の選定	1381
認定・推奨キュービクル	1382
認定品と一般キュービクルの差異	1383
不平衡負荷制限	1384
共用変圧器二次側スイッチ構成（非常電源専用受電設備）	1385
非常電源の種類	1386
保有距離	1386
キュービクルの火災予防構造について	1387
施行上のご注意	1387
接地線の選定	1388
使用機器の更新時期について	1389
点検と注油の必要性について	1389
安全に対するご注意	1390

キュービクル・受電盤

カワムラキュービクルは、ビルや工場をはじめ契約電力が50kW以上の小口電力・業務用電力の需要家様に最適な高圧受電設備です。

省スペース、コンパクトデザインの標準仕様の他にも、オプション仕様・特注仕様で幅広いニーズにお応えします。

基本構造

防雨防噴流構造

屋根

木板
(電力量計取付用)

高圧交流負荷開閉器
(主遮断装置)

扉

電圧計(切替内蔵式)

電流計(切替内蔵式)

高圧交流負荷開閉器
(コンデンサ回路用)

筐形ハンドル

※スマートタイプ、超スマートタイプは平面ハンドルを使用。

漏電火災警報器
(オプション)

変圧器

ロット棒

フック棒

アース端子

注) タイプにより構造、機器は異なります。

チャンネルベース
(溶融亜鉛めっき付)

防雨防噴流構造



コンデンサ設備

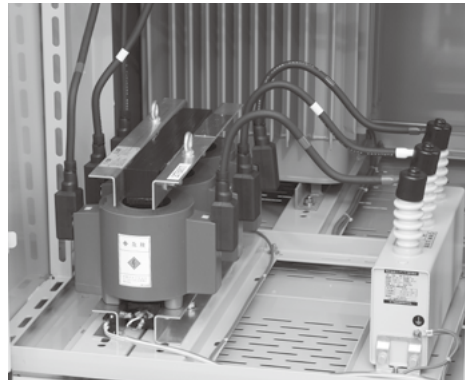

直列リアクトル + 高圧コンデンサ

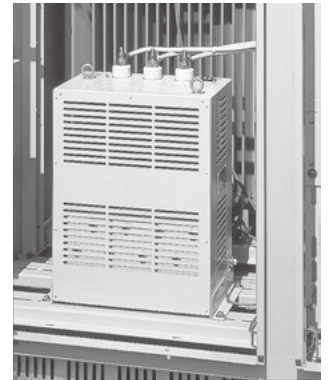

低圧LCユニット

外箱構造

- 外箱は堅牢な溶接構造です。
- 標準塗装色はマンセル5Y7/1です。
- 屋外用外箱は、JISによる防雨形かつ防噴流形の構造です。
- 外箱の隙間は、「IP23D・隙間10mm未満」相当です。
- チャンネルベースは溶融亜鉛めっきを施してあります。(塗装はオプション)

構成部	材 料	寸法 (mm)	
		屋外用	屋内用
箱本体		t2.3以上	t1.6以上
扉・点検用側板	SPHC	t2.3以上	
屋根板	又は	t2.3以上	—
天井板	SEHC	—	t1.6以上
底板 (オプション)		t1.6以上	
本体の枠・補強柱	山形鋼	40×40×t3以上	
機器取付板及び取付枠	SPHC	t1.6以上	
	平鋼	t3以上	
	山形鋼	40×40×t3以上	
チャンネルベース	SPHC	t3.2以上	
	溝形鋼	100×50×t5以上	

※外箱のタイプによっては本体の補強柱のないものがあります。

認定キュービクル・推奨キュービクル

認定キュービクル

【非常電源専用受電設備 (一社) 日本電気協会認定品】



(一社) 日本電気協会による、認定制度に基づく厳重な審査を合格した製品は、消防庁告示7号適合品として認定銘板が取付けられます。

詳しくは P.1598 をご覧ください。

推奨キュービクル

【(一社) 日本電気協会推奨品】



(一社) 日本電気協会による、推奨制度に基づく厳重な審査を合格した製品は、推奨基準適合品として推奨銘板が取付けられます。

サービスパルス対応 eモニター

- 電力会社電力量計のサービスパルスにより電力計測します。
- eモニターシリーズのLANタイプと共通の監視ソフトで管理できます。
※監視ソフトEWM SFULPまたはEME SFWが必要です。
- 1台でデマンド監視と電力監視の両方ができます。
- 高圧部分の結線がなく、主電源を停電させず設置ができます。

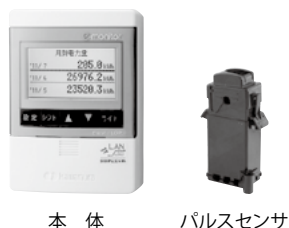

システム例

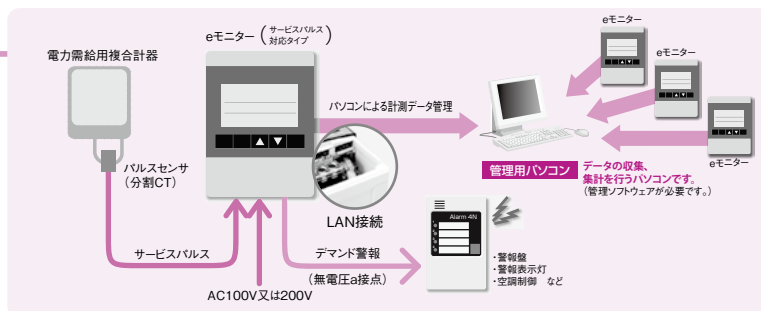

デマンド対策には

DRemo-Con 電力(デマンド)計測を行い、デマンド目標値を超過しそうな場合には、LEDでお知らせし、空調を自動制御します。

デマンド電力(30分)計測

電力量計のパルスを測定し、メインユニットにパルスデータを無線発信します。



パルスユニット

高圧受電設備内に設置します

データ収集/デマンド予測値積算

電力を監視し、制御信号を発信します。また、データの蓄積をおこないます。



メインユニット

店舗内に設置します

空調コントロール

メインユニットから制御信号を受信し、空調の制御をおこないます。



空調ユニット







室外機の近くに設置します。

※屋外仕様の防水キャビネットに収納する必要があります。

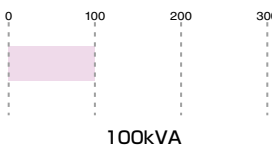
キュービクルタイプ紹介

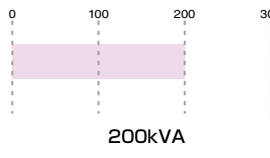
スマートキュービクル (経済タイプ)

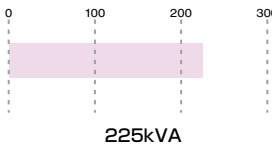
背面に扉がなくコーナーにも設置が可能なキュービクル。
設置スペースに余裕がない場合に最適です。

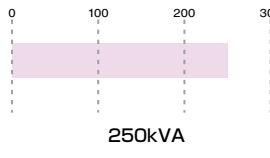
型 式	最大設備容量	型 式	最大設備容量
CR-Sタイプ ●受電方式：PF・S形  P.1334	 100kVA	CR-Mタイプ ●受電方式：PF・S形  P.1334	 200kVA
CR-Lタイプ ●受電方式：PF・S形  P.1335	 225kVA	CR-Kタイプ ●受電方式：PF・S形  P.1335	 250kVA

スマートキュービクルの商品選定は P.1342 をご覧ください。

超スマートキュービクル

コンビニなどの店舗に最適な小型省スペースキュービクルです。

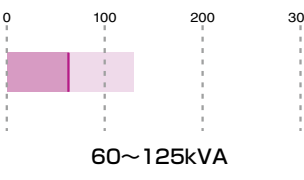
型 式	最大設備容量
MRタイプ ●受電方式：PF・S形  P.1355	 60~125kVA

スマートキュービクル(1φ150kVA+3φ50kVA)

中規模マンションに最適な省スペースキュービクルです。

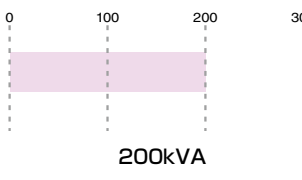
型 式	最大設備容量
CR-L-MSタイプ ●受電方式：PF・S形  P.1357	 200kVA

電気室用フレーム式高圧受電設備

ビル内電気室への高圧施設に最適なオープン型受変電設備です。

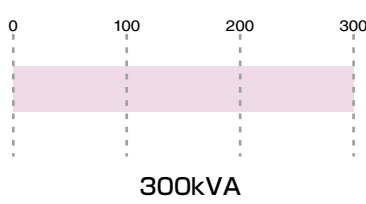
型 式	最大設備容量
サブステーションコンポ  P.1332	 300kVA

特注キュービクル

大容量にも対応できる
多面体キュービクルです。



●受電方式：PF・S形 / CB形 P.1362

スイッチキュービクル

CB形高圧受電盤です。



●受電方式：CB形 P.1364

開放盤











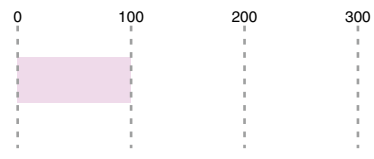

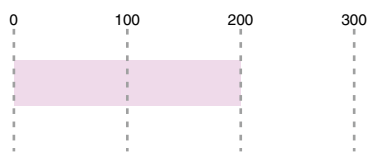

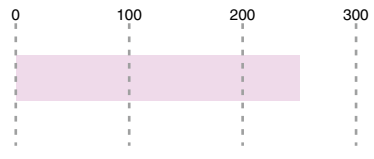
電気室等に設置する
高圧受電盤、低圧配電盤です。

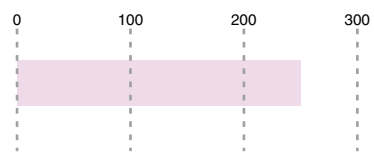

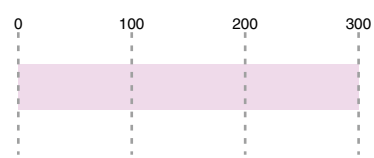
P.1364

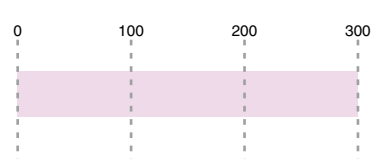
標準キュービクル (汎用タイプ)

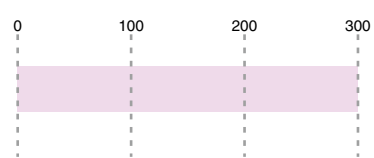
扉が前後にあり、保守点検が行い易いスタンダードタイプです。

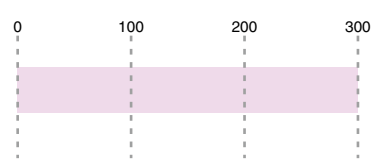
型 式	最大設備容量
<p>SSLタイプ</p> <p>●受電方式:PF・S形</p>  <p style="text-align: right;">P.1351</p>	 <p style="text-align: center;">100kVA</p>
<p>Vタイプ</p> <p>●受電方式: PF・S形</p>  <p style="text-align: right;">P.1351</p>	 <p style="text-align: center;">200kVA</p>
<p>SVタイプ</p> <p>●受電方式:PF・S形</p>  <p style="text-align: right;">P.1352</p>	 <p style="text-align: center;">250kVA</p>
<p>WSタイプ</p> <p>●受電方式: PF・S形</p>  <p style="text-align: right;">P.1352</p>	 <p style="text-align: center;">250kVA</p>
<p>Gタイプ</p> <p>●受電方式: PF・S形</p>  <p style="text-align: right;">P.1353</p>	 <p style="text-align: center;">300kVA</p>
<p>H2タイプ</p> <p>●受電方式: PF・S形</p>  <p style="text-align: right;">P.1353</p>	 <p style="text-align: center;">300kVA</p>
<p>WHタイプ</p> <p>●受電方式: PF・S形</p>  <p style="text-align: right;">P.1354</p>	 <p style="text-align: center;">300kVA</p>
<p>S3タイプ</p> <p>●受電方式: PF・S形</p>  <p style="text-align: right;">P.1354</p>	 <p style="text-align: center;">300kVA</p>



電気設備設計に、
スピードを。

respo

クレスポ

「クイックレスポンス」



「トランス容量」の入力だけの簡単操作!

最短**5**分でキュービクルの図面が出力できる
電気設備設計支援サービスの登場です!

クレスポをご利用いただくには、アカウントの申請が必要です。【お問い合わせ】Qrespo事務局: qrespo_info@kawamura.co.jp



5つのポイント

POINT 1

いつでも



24時間365日
いつでも
ご利用可能!

POINT 2

最短5分



最短5分で
図面を
ご提供!

POINT 3

何面体でも



何面体でも
対応可能!*

※ただしLBS・VCB受電
4,000kVA未満に限る

POINT 4

一元管理



クラウドデータで
一元管理
専用ソフト不要!

POINT 5

無料



無料で
ご利用可能!*

※要アカウント申請

クレスポならトランス容量の入力だけ!!

いつでも 最短5分



何面体でも 一元管理 無料



建築設計の基本段階からお使いいただけます!



詳細な図面や見積を取得したい...



STEP 1

STEP 2

STEP 3

STEP 1

STEP 2

とりあえずサイズと重さを知りたい...



概算アウトプット

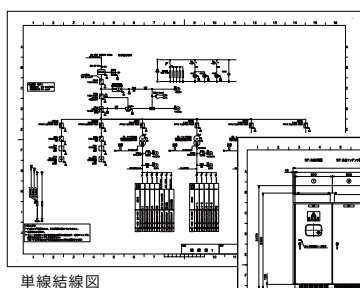

単線結線図

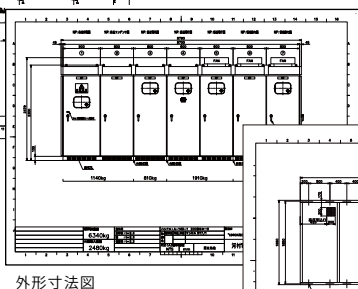

外形寸法図

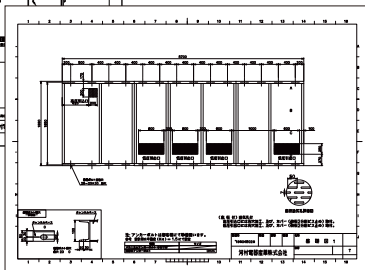

施工底面図

設備・負荷が決まっていない段階でも、トランス容量を入力すると概算のためのキュービクルサイズ・重量を自動で設計いたします。

※トランスの内容によっては、入力できない場合があります。

PDFおよびDXF形式



概算御見積書

●日本工業規格 JISC4620 準拠

クレスポのご利用シーン

意匠・構造設計者様との打ち合わせに

設置スペースがすぐわかり、選定がスムーズに

概算のアウトプットで設計業務の省力化に

若手の戦力化ツールとして



働き方が変わる!

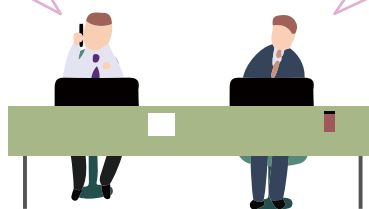

サブステーションコンポ

分割して搬入できる受変電設備

SUBSTATION COMPO

サブステーションコンポ

高圧
受変電設備の
新提案！

電気室の**新規構築 & 改修**にお薦めの
“新しくなった” フレーム式高圧受変電設備。

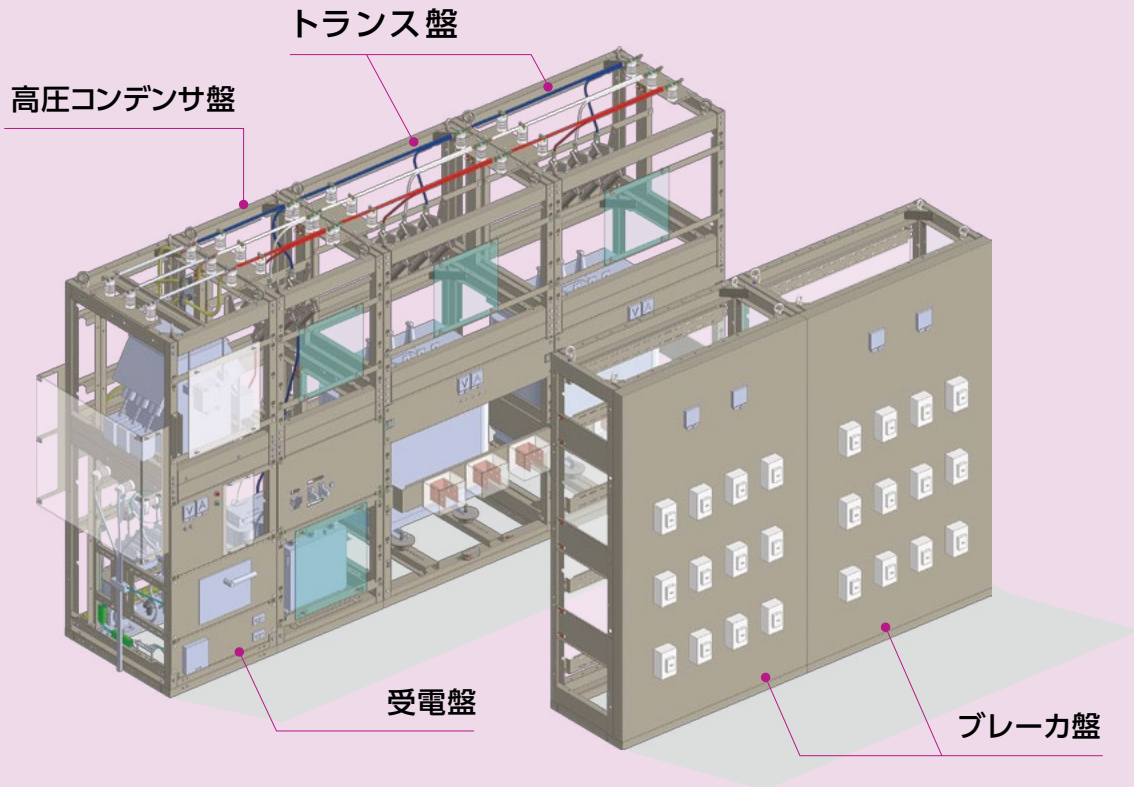

※トランス盤からブレーカ盤への配線は、お客様にて施工してください。

電気室に必要な機能をユニット化し、工場と現場の作業を分けることで
効率的な設置が可能になりました。

ご希望のシステムをヒアリングした後、工場ですべて製品の組立から品質
検査までを行ってから現地に搬入する工程により、製品の稼働性能を保
証した状態で設置工事を行えます。

〈仕様〉

- ・最大入線サイズ: 60mm² (標準では38mm²)
- ・最大トランス容量: 300kVA (電灯/動力共)
- ・最大高圧CT比: 200/5A



ご注意：本製品の導入には、保守事業者様のご承諾が必要です。

キュービクル
フレーム式
スマートタイプ
標準タイプ
超小型・太陽光・特注など
オプション仕様・パーツ

◆3つのポイント

分割搬入

上下に分割できるので、狭い通路や出入口でもスムーズに搬入でき、現場作業の負担が大幅に軽減できます。

Point!
品質は工場
で検査済み
なので安心

Point!
狭幅の出入口でも
搬入可能

Point!
軽量により
作業効率もUP

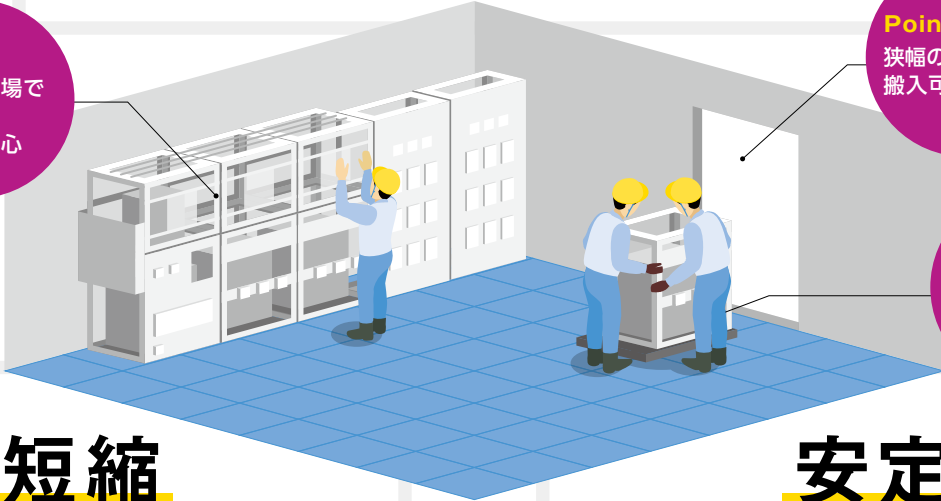

工期短縮

工場で作られた製品を、現場でユニットごとに組み立てることで、作業時間が大幅に短縮できます。

安定品質

工場で生産し、全数検査を行っているため、どの現場でも同一品質が保たれ、安心してご利用いただけます。

従来は...

フレームパイプ式の 設置方法

現地組立なので
熟練工が必要

1 フレームパイプ組立



2 トランス設置

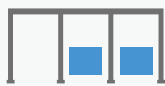

3 高圧開閉器等取付



4 盤内配線



フレームを分割・ ユニット化した 設置方法

工場組立なので
簡単設置
安心の検品済

1 搬入設置

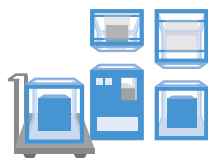

2 組立連結

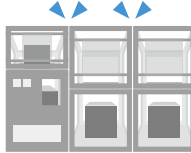

だけ!

工程が簡素化し
施工が早く
完了できるので
工期短縮!

COMPONENT

コンポーネント工法

フレームを分割・ユニット化した設置方法で作業効率UP。
従来のような現場での組立や調整作業が要らない効率の良い次世代工法です。

◆よくあるご質問

- Q.トランスのメーカーは指定できますか? A. フレーム内にトランスを収めて出荷するため、弊社指定のトランスのみとなります。
- Q.搬入、設置、配線の作業は、御社へ依頼できますか? ... A. お客様から工事業者へご依頼ください。ただし、盤内配線に関してはご相談ください。
- Q.耐震計算書は発行できますか? A. 発行できます。従来のフレームパイプ式では不可能でしたが、キュービクル式同様に耐震計算書の発行が可能になりました。

搬入・設置・連結・配線など、現地作業を徹底改善!



VCB受電盤



トランス盤



低圧LC盤

選べるアンカー位置

アンカー穴はフレームの内側/外側のどちらにも対応可能。連結レイアウトや設置スペースに合わせて選択できます。

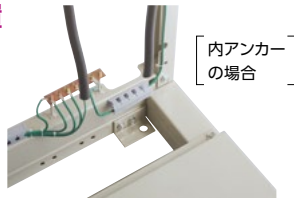

内アンカー

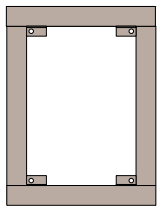

外アンカー(前後)

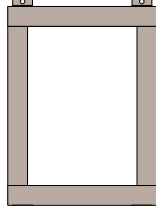

外アンカー(左右)

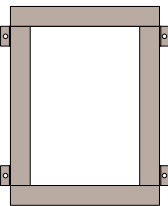

分割パネル

前面に設置するメーターやVCB、継電器などの機器パネルは分割・着脱構造のため、メンテナンス時の作業性が優れています。

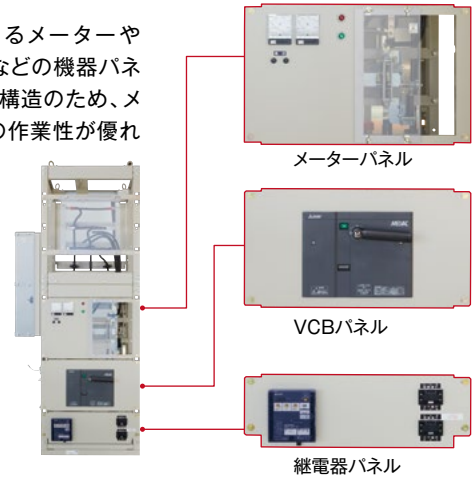

自立フレームを採用した低圧配電盤

自立フレームはD=600mm、W=500~1200mm(100mm刻み)の寸法体系です。配線用遮断器の取付数や設置スペースに合わせて選定できます。



省配線スペース

背面側のスペースを使って、横伝いに高圧配線が可能です。ケーブルはフレーム内に収まるため、天井や梁を気にせず施工できます。



着脱式の前面パネル

トランス盤の前面部は、パネルを外すと開放状態になるので前面からのトランスの出し入れが可能です。

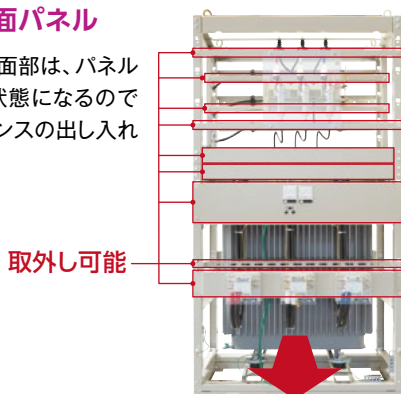

スナップラッチを使用

保護板固定は、スナップラッチを使用することで、ワンタッチで着脱可能です。また保護板と一体化しているため部材の紛失も防止できます。



分離可能なチャンネルベース

フレーム本体とチャンネルベースは別々に納入できます。チャンネルベースを先納すれば、水平レベル調整やアンカー固定の作業が軽減できます。



キュービクル
フレーム式
スマートタイプ
標準タイプ
超小型・太陽光・特注など
オプション仕様・パーツ

◆ 施工事例

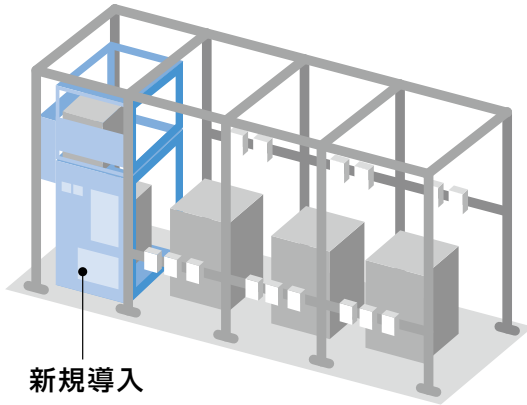

新規導入

既存改修向け

フレームパイプを残したままの施工など、部分的に改修できます。工場組立なので、熟練工でなくても設備更新や改修が可能になりました。

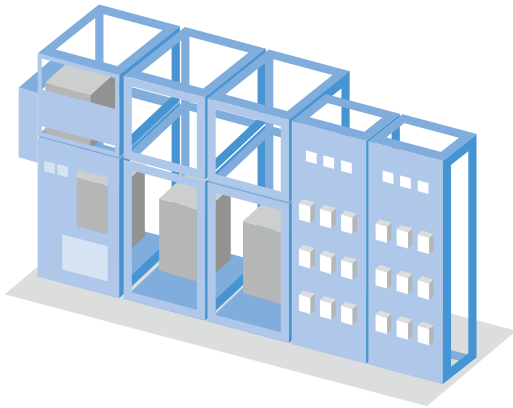

新設向け

設計時に製品データを提供いたします。フレームパイプを使わず、統一感のある電気室を作ることが可能です。

! レイアウトフリー

現地の状況に合わせて自由な配置が可能

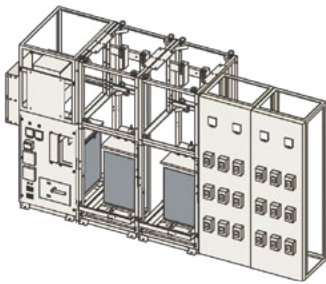

横一列配置

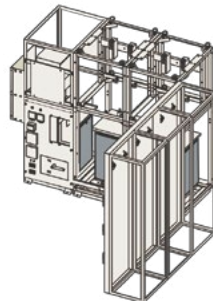

L字配置

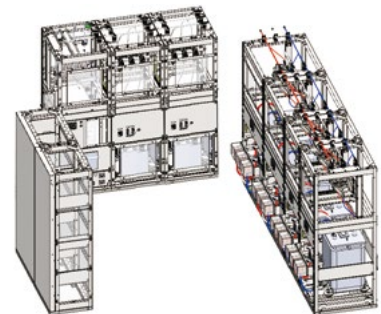

コの字配置

サブステーションコンポ モデル紹介

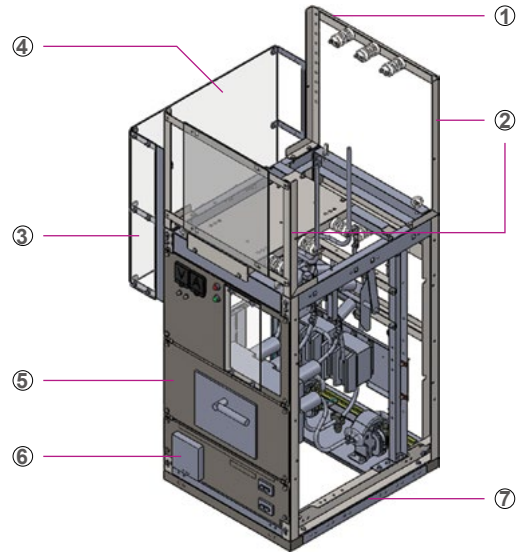
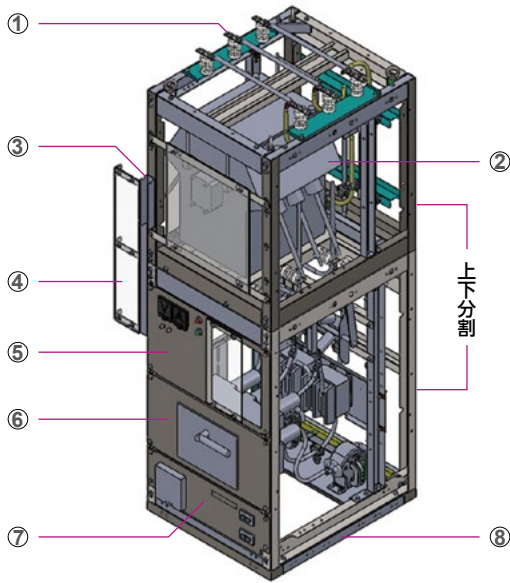

VCB受電盤(VCT設置スペース付)

上下2分割のコンパクトサイズ

- ① 出力配線**
水平、垂直の2方向に対応可能
- ② VCT設置スペース**
吊り下げ、据え置きの2種類対応
- ③ フック棒固定金具**
- ④ 入線端末処理部保護カバー**
- ⑤ 計器用パネル**
WHM,PF,KW等の計器類を取付
- ⑥ VCBパネル**
- ⑦ 継電器パネル**
継電器取付専用パネルのためメンテナンス性アップ
- ⑧ チャンネルベース**
アンカー穴は内側/外側の2種類対応。チャンネルベースの先納も可。

VCB受電盤(VCT設置スペース無)

コンパクトな本体サイズ

- ① 背面電線支持金具**
10段階調整可能。水平、垂直の2方向の配線に対応可能
- ② 上段アングル**
前後の上段アングルは後付け構造。
- ③ 入線端末処理部保護カバー**
- ④ 側面大型カバー(オプション)**
- ⑤ VCBパネル**
LBS受電盤への組替も可能
- ⑥ 継電器パネル**
継電器取付専用パネルのためメンテナンス性アップ
- ⑦ チャンネルベース**
アンカー穴は内側/外側の2種類対応。チャンネルベースの先納も可。

全国の電力会社のVCTに対応します。

VCT据置対応

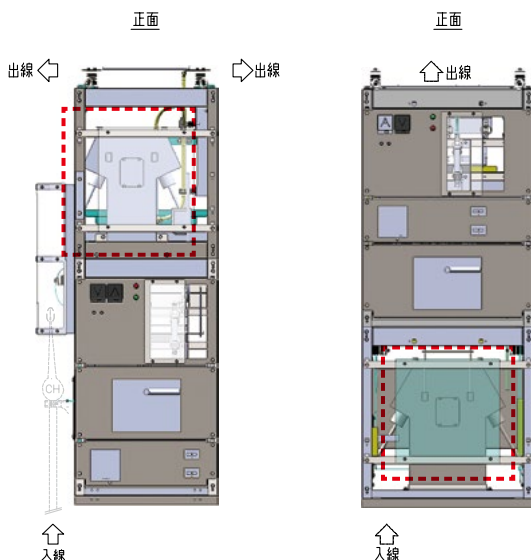

VCT上段設置型
列盤可能構造

VCT下段設置型
単独設置専用型

VCT吊下対応

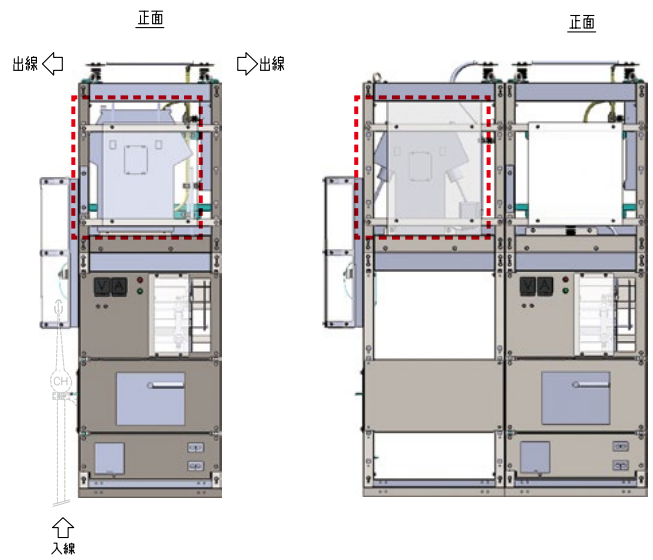

VCT上段設置型
列盤可能構造

VCT別設置型

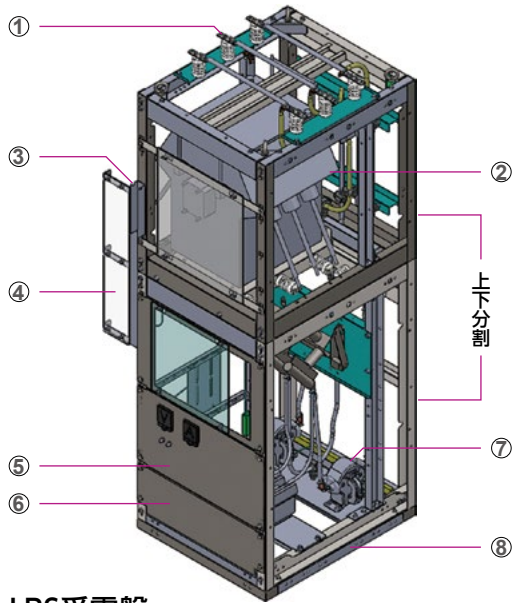

LBS受電盤
上下2分割のコンパクトサイズ

- | | |
|--------------------------------------|---|
| ① 出力配線
水平、垂直の2方向に対応可能 | ② VCT設置スペース
吊り下げ、据え置き の2種類対応 |
| ③ フック棒固定金具 | ④ 入線端末処理部保護カバー |
| ⑤ 計器用パネル
WHM,PF,KW等の計器類を取付 | ⑥ オプションパネル |
| ⑦ VT,CT
オプション対応にて搭載可能 | ⑧ チャンネルベース
アンカー穴は内側/外側の2種類対応。
チャンネルベースの先納も可。 |

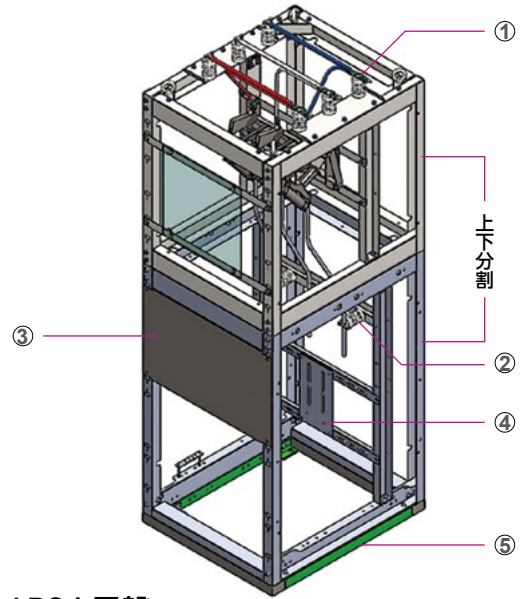

LBSき電盤
上下2分割のコンパクトサイズ

- | | |
|---|---------------------------------|
| ① 入力配線
水平、垂直の2方向に対応可能 | ② 電線支持碍子
銅バー端子碍子に変更可能 |
| ③ 機器取付パネル
計器や継電器の機器類を取付 | ④ ケーブルヘッド取付用金具 |
| ⑤ チャンネルベース
アンカー穴は内側/外側の2種類対応。
チャンネルベースの先納も可。 | |

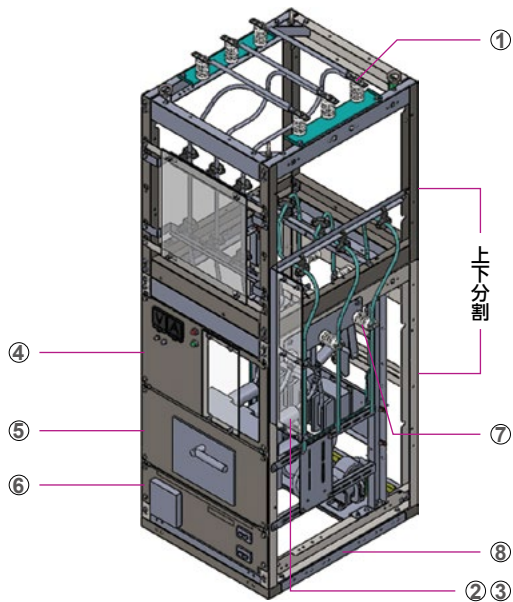

VCBき電盤
上下2分割のコンパクトサイズ

- | | |
|---------------------------------|---|
| ① 入力配線
水平、垂直の2方向に対応可能 | ② 出線端末処理部保護カバー |
| ③ 側面大型カバー(オプション) | ④ 計器用パネル
WHM,PF,KW等の計器類を取付 |
| ⑤ VCBパネル | ⑥ 継電器パネル
継電器取付専用パネルのためメンテナンス性アップ |
| ⑦ 出力配線 | ⑧ チャンネルベース
アンカー穴は内側/外側の2種類対応。
チャンネルベースの先納も可。 |
- ※③はオプション対応にて取付

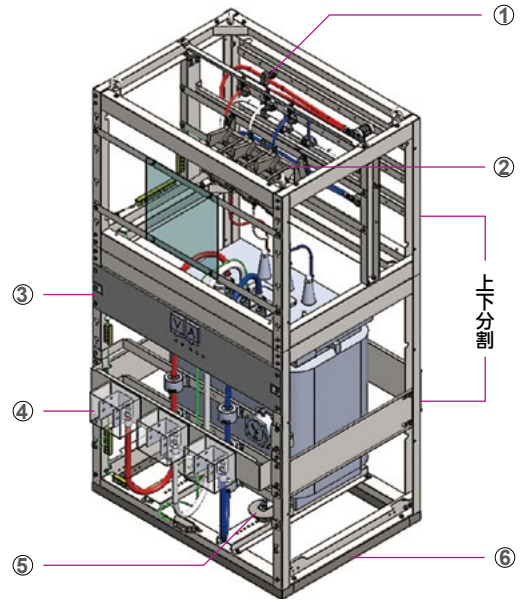

トランス盤
上下2分割仕様
適応トランス:1φ10kVA~300kVA 3φ20kVA~300kVA

- | | |
|---------------------------------|---|
| ① 入力配線
水平、垂直の2方向に対応可能 | ② 高圧開閉器LBS |
| ③ 機器取付パネル
計器類や機器類を取付 | ④ 出力端子台
600A, 1500A |
| ⑤ 転倒防止型防振ゴム
※オプション | ⑥ チャンネルベース
アンカー穴は内側/外側の2種類対応。
チャンネルベースの先納も可。 |

サブステーションコンポ モデル紹介

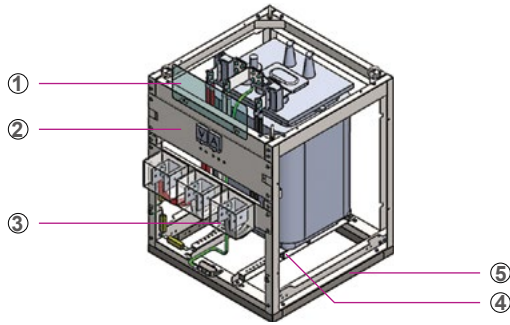

灯動150kVAタイプ

W1050mm、出力端子:4P限定、
メーター類:VM限定

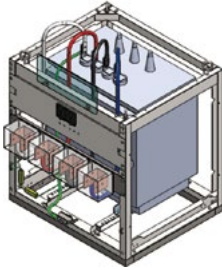

トランス盤(下段タイプ)

W750/適応トランス:1φ10kVA~150kVA 3φ20kVA~50kVA
W900/適応トランス:3φ75kVA~100kVA

- ① 前面保護カバー**
- ② 機器取付パネル**
計器類や機器類を取付
- ③ 出力端子台**
600A
- ④ 転倒防止型防振ゴム**
※オプション
- ⑤ チャンネルベース**
アンカー穴は内側/外側の2種類対応。
チャンネルベースの先納も可。

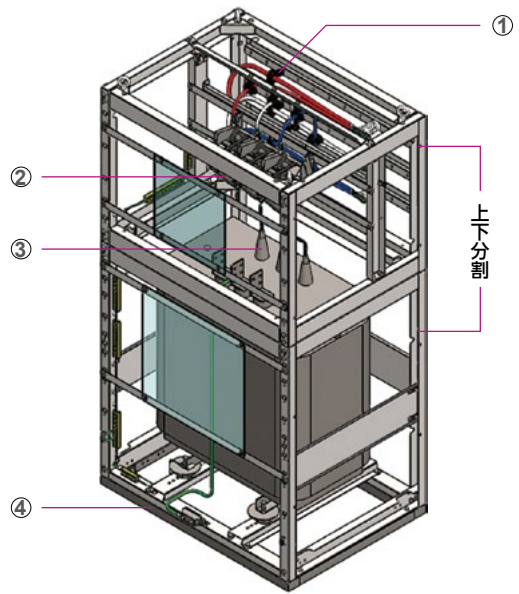

トランス盤

上下2分割仕様
適応トランス:1φ10kVA~300kVA 3φ20kVA~300kVA

- ① 入力配線**
水平、垂直の2方向に対応可能
- ② 高圧開閉器LBS**
※PCへの変更不可
- ③ プッシング**
出力端子が無い代わりに
トランスのプッシングより出力
- ④ 転倒防止型防振ゴム**
※オプション
- ⑤ チャンネルベース**
アンカー穴は内側/外側の2種類対応。
チャンネルベースの先納も可。

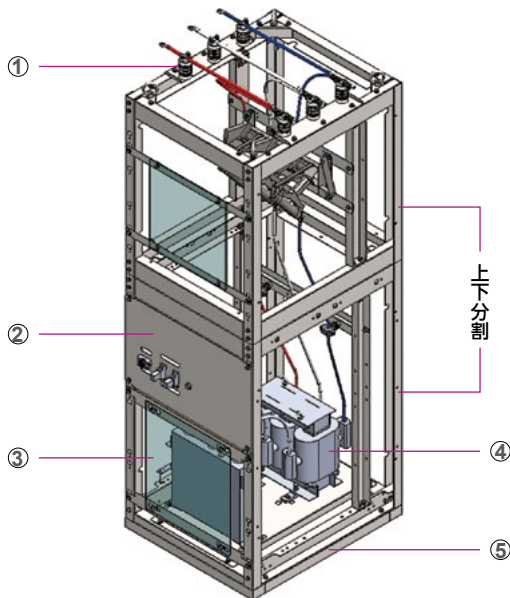

高圧コンデンサ盤

上下2分割のコンパクトサイズ

- ① 入力配線**
水平、垂直の2方向に対応可能
- ② 機器取付パネル**
警報回路用リレー等の機器を取付
- ③ 前面保護カバー**
- ④ 高圧リアクトル**
- ⑤ チャンネルベース**
アンカー穴は内側/外側の2種類対応。
チャンネルベースの先納も可。

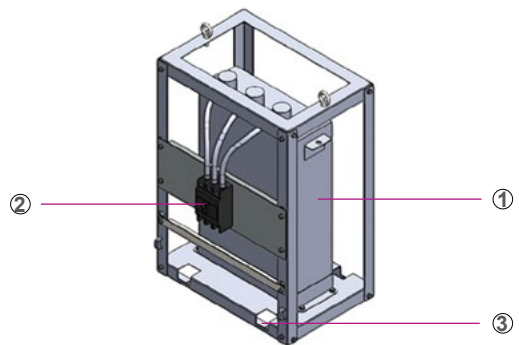

低圧LC盤

LCユニット搭載盤

- ① LCユニット**
10~50kvar
- ② MCCB**
SHT付。逆接続可能型
- ③ チャンネルベース**
アンカー穴は内側のみに設定

キュービクル

フレーム式

スマートタイプ

標準タイプ

超小型・太陽光・特注など

オプション仕様・バリエーション

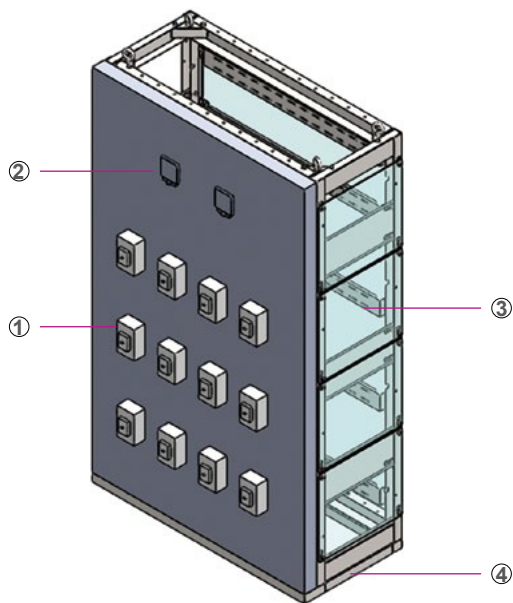

ブレーカ盤

自立フレーム構造

① 前面パネル(ブレーカ取付)

ブレーカ取付数に合わせてフレームのワイド寸法が選べます。バック式またはフラッシュプレート付にてブレーカを取付けます。

③ 保護カバー

側面と背面に保護カバーの取付が可能。(オプション対応)

② 前面パネル(機器取付)

メーター類や機器の取付が可能。(オプション対応)

④ チャンネルベース

アンカー穴は内側/外側の2種類対応。チャンネルベースの先納も可。

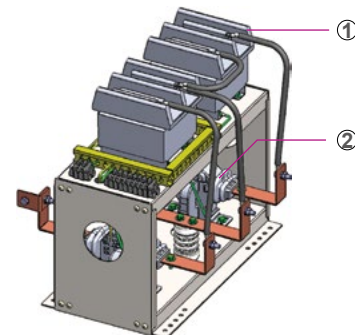

VCTユニット

① VT

個別で取り付けていた高圧VT・高圧CTをユニット化することで、コンパクトになり振置で設置できます。

② CT

高圧母線は2種類の配線方式から選択できます。

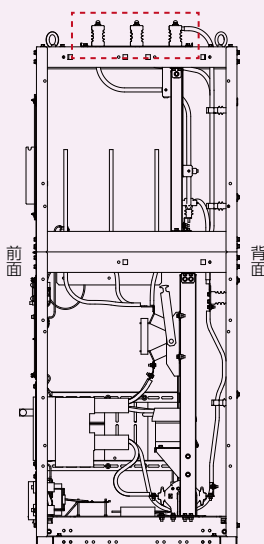

水平配線

水平に並んだ高圧母線を天井面で配線します。

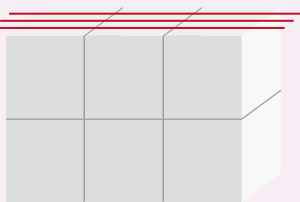

※図はVCB受電盤の右側面図です。

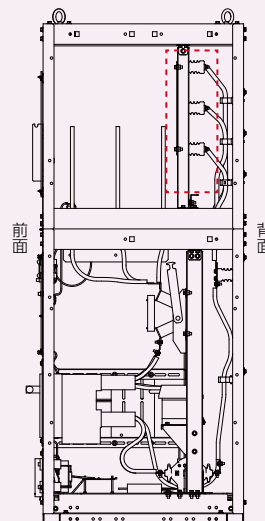

垂直配線

垂直に並んだ高圧母線を背面スペースで配線します。

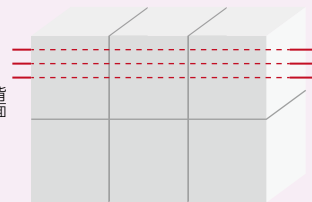

※図はVCB受電盤の右側面図です。

サブステーションコンポ 品種一覧

■高圧受電盤（遮断装置：下段/VCT-SP付）

品番	外形寸法(mm)					LBS		VCB		パネル機器		重量(kg)
	全高	上段	下段	幅	奥行	上段	下段	上段	下段	OVGR	RPR	
HR2K-SL	2200	900	1300	750	880		○					190
							○			○	○	200
									○			250
									○	○	○	260

※母線の配線方式は選択できます。(水平配線方式/垂直配線方式)

■高圧き電盤（き電装置：上段/下段/上下段）

品番	外形寸法(mm)					LBS		VCB		DS		重量(kg)
	全高	上段	下段	幅	奥行	上段	下段	上段	下段	上段	下段	
HF2K-SU	2200	900	1300	750	880	○						160
HF2K-SL	2200	900	1300	750	880				○		○	240

※母線は垂直配線方式に対応します。

■単相トランス盤（高圧開閉器付）

品番	外形寸法(mm)					トランス容量(1φ)								重量(kg)			
	全高	上段	下段	幅	奥行	10kVA	20kVA	30kVA	50kVA	75kVA	100kVA	150kVA	200kVA		300kVA		
LT2K-80	2200	850	1350	800	880	○									265		
							○									305	
								○									335
									○								395
										○							500
														○			
LT2K-90	2200	850	1350	900	880						○			660			
LT2K-100	2200	850	1350	1000	880							○		780			
LT2K-100	2200	850	1350	1000	880								○	1070			

■三相トランス盤（高圧開閉器付）

品番	外形寸法(mm)					トランス容量(3φ)								重量(kg)	
	全高	上段	下段	幅	奥行	20kVA	30kVA	50kVA	75kVA	100kVA	150kVA	200kVA	300kVA		
LT2K-80	2200	850	1350	800	880	○								340	
							○								370
								○							
LT2K-90	2200	850	1350	900	880				○					560	
LT2K-100	2200	850	1350	1000	880					○				650	
LT2K-100	2200	850	1350	1000	880						○			790	
LT2K-110	2200	850	1350	1100	880							○		910	
LT2K-120	2200	850	1350	1200	880								○	1170	

■トランス盤（高圧開閉器なし/1段タイプ）

品番	外形寸法(mm)			トランス容量(1φ)			トランス容量(3φ)	灯動トランス容量	重量(kg)
	全高	幅	奥行	75kVA	100kVA	150kVA	50kVA	150kVA	
LT1K-75	1100	750	880	○					350
					○				470
						○			570
							○		360
LT1K-105	1100	1050	880					○	760

■高圧コンデンサ盤（リアクトル付）

品番	外形寸法(mm)					コンデンサ容量						重量(kg)
	全高	上段	下段	幅	奥行	10kvar	20kvar	30kvar	50kvar	75kvar	100kvar	
HC2K	2200	900	1300	750	880	○						200
							○					210
								○				220
									○			230
										○		260
											○	290

■低圧LC盤

品番	外形寸法(mm)			コンデンサ容量						重量(kg)
	全高	幅	奥行	10kvar	15kvar	20kvar	25kvar	30kvar	50kvar	
LC1K	850	600	400	○						60
					○					60
						○				70
							○			70
								○		80
									○	100

■ブレーカ盤用フレーム

品番	外形寸法(mm)			配線用遮断器/漏電遮断器	重量(kg)
	全高	幅	奥行		
JFK-50	2200	500	600	バックスタートまたはフラッシュプレート付きの遮断器が取付きます。遮断器の最大取付可能数は別途、お問合せください。	90
JFK-60	//	600	//		90
JFK-70	//	700	//		90
JFK-80	//	800	//		100
JFK-90	//	900	//		100
JFK-100	//	1000	//		100
JFK-110	//	1100	//		110
JFK-120	//	1200	//		110
JFK-130	//	1300	//		110

◆オプション

● 受電盤

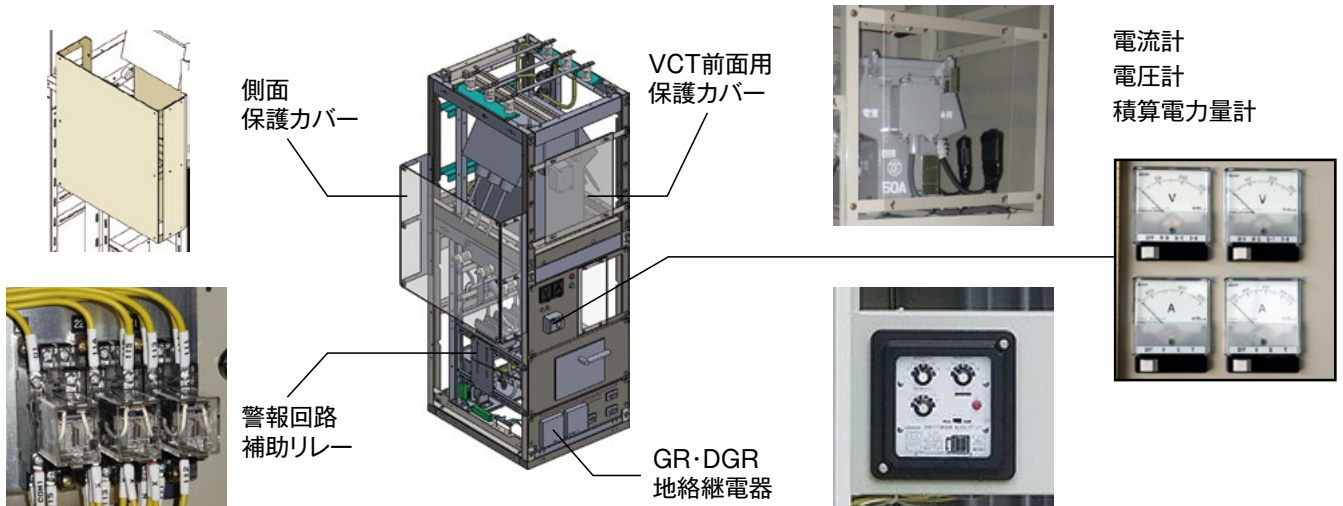

● トランス盤

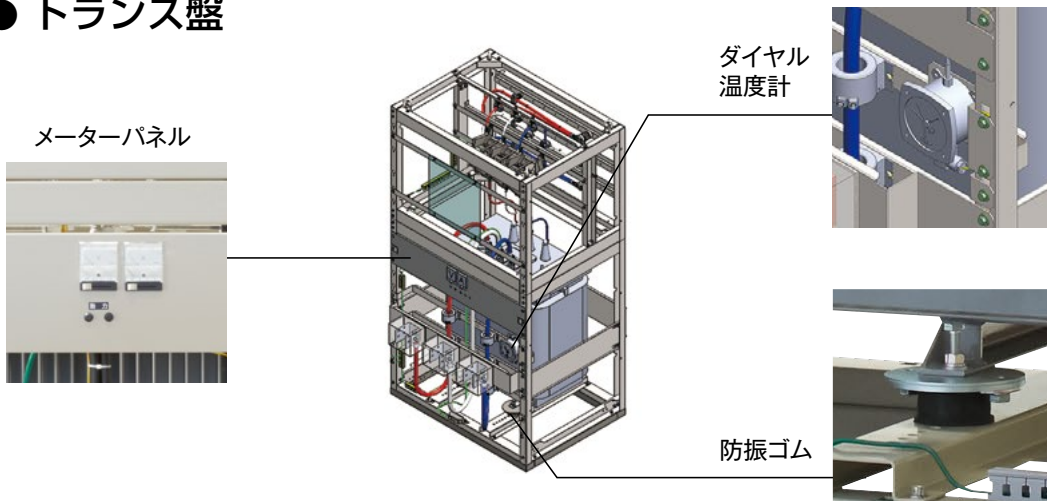

1 函体タイプの選定

トランス容量、コンデンサ設備により、「函体選定表①②」から収納可能な函体タイプを選定して下さい。

※スマートキュービクルにはPCを設置できません。PC付きの場合は、標準キュービクルにて選定して下さい。 P.1346

● 函体選定表

① 低圧LCユニット

トランス : PCなし

コンデンサ : MCCB付/低圧LCユニット

3φ トランス容量	低圧LCユニット 定格設備容量 (kvar)		1φトランス容量						
	50Hz	60Hz	10kVA	20kVA	30kVA	50kVA	75kVA	100kVA	
20kVA	10	12							
30kVA	10	12							
50kVA	15	18	CR-M (低圧LCユニット36kvar以下)						
75kVA	25	24							
100kVA	30	30						CR-K	
150kVA	50	50		CR-L (低圧LCユニット50kvar以下)					

② 高圧コンデンサのみ

トランス : PCなし

コンデンサ : PCなし/高圧コンデンサ

3φ トランス容量	SC 定格容量 (kvar)		1φトランス容量					
	50Hz	60Hz	10kVA	20kVA	30kVA	50kVA	75kVA	100kVA
20kVA	10.6	12.8						
30kVA	10.6	12.8		CR-S				
50kVA	16.0	19.1						
75kVA	26.6	25.5						
100kVA	31.9	31.9		CR-M				CR-K
150kVA	53.2	53.2					CR-L	

結線図(参考)

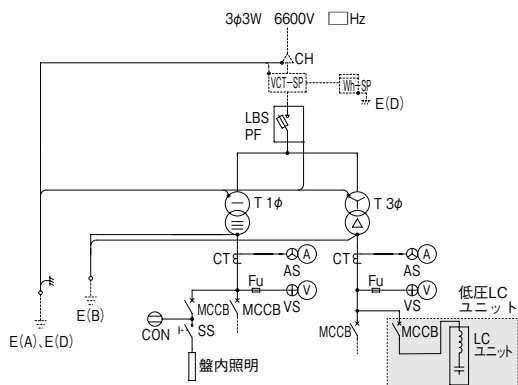

結線図(参考)

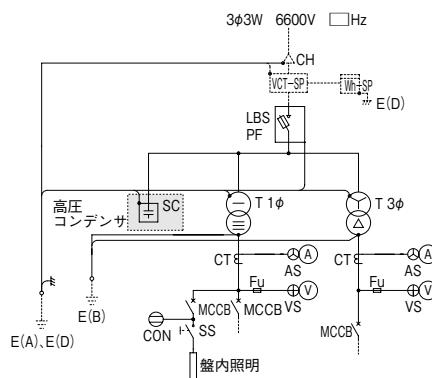

※高圧コンデンサのみ (リアクトルなし)のスマートキュービクルは、事前に電力会社への受電許可が必要です。

2 取付けブレーカの確認

お取付けのブレーカが、選定した函体タイプの取付け可能範囲以内であることを「配線用遮断器取付個数」にて確認します。

- ・取付個数以内の場合
選定した函体タイプに収納可能です。
- ・取付個数を超える場合
選定した函体タイプではブレーカが収納できませんので、収納可能な函体にアップします。
CR-Sで収納できない場合 → CR-Mにて再確認。取付個数以内ならCR-Mが適合します。
CR-M,CR-L,CR-Kで収納できない場合 → 最寄りの支店、営業所にお問合せ下さい。
該当するタイプがない場合は、最寄りの支店、営業所にお問合せ下さい。

CR-Sタイプ

- PF・S形
- 最大設備容量：100kVA
- 外形寸法 (mm)



詳細 P.1344

高さ	幅	奥行
2240	1450	900

●配線用遮断器取付個数

	0	1	2
400AF	0	1	2
225AF以下	8	4	0

注)LGR 取付が必要な場合は、取付個数が2個減ります。

CR-Mタイプ

- PF・S形
- 最大設備容量：200kVA
- 外形寸法 (mm)



詳細 P.1344

高さ	幅	奥行
2240	1600	1000

●配線用遮断器取付個数

	0	1	2	3
400AF	0	1	2	3
225AF以下	12	8	4	0

CR-Lタイプ

- PF・S形
- 最大設備容量：225kVA
- 外形寸法 (mm)



詳細 P.1345

高さ	幅	奥行
2240	2000	1000

●配線用遮断器取付個数

	0	1	2	3
400AF	0	1	2	3
225AF以下	12	8	4	0

CR-Kタイプ

- PF・S形
- 最大設備容量：250kVA
- 外形寸法 (mm)



詳細 P.1345

高さ	幅	奥行
2300	2000	1000

●配線用遮断器取付個数

	0	1	2	3
400AF	0	1	2	3
225AF以下	12	8	4	0

- 前面保守形(コーナータイプ)で設置スペースが少なくてすみます。
- 低圧LCユニットもオプションにて対応可能です。(CR-Sを除く)
- 基礎ボルトの後施工が可能です。

スマートキュービクル CR-S



トランス組合せ・重量表

概算総重量=下表の値+コンデンサ設備重量 P.1372、1373

単位:kg

変圧器容量 (kVA)	1φ					
	—	10	20	30	50	
3φ	—	—	525	560	605	685
	20	590	690	725	770	850
	30	635	735	770	815	895
	50	715	815	850	895	975

- 注1) 底板付きの場合は、上表に15kgを加算します。
 注2) LAが付く場合は、上表に10kgを加算します。
 注3) 低圧LCユニットの取付はできません。

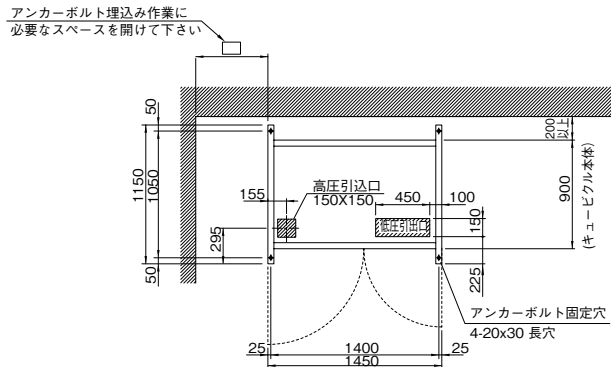
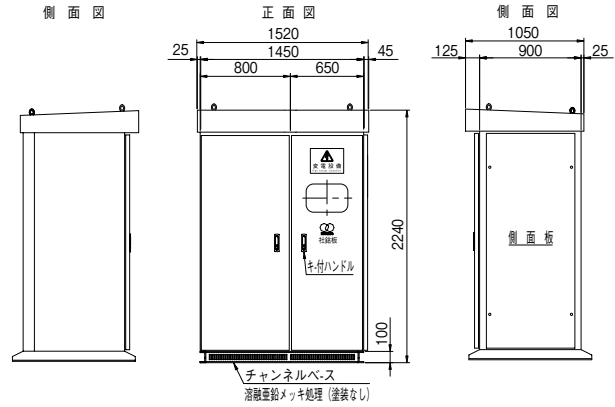

スマートキュービクル CR-M



トランス組合せ・重量表

概算総重量=下表の値+コンデンサ設備重量 P.1372、1373

単位:kg

変圧器容量 (kVA)	1φ							
	—	10	20	30	50	75	100	
3φ	—	—	595	630	675	755	840	935
	20	660	760	795	840	920	1005	1100
	30	705	805	840	885	965	1050	1145
	50	785	885	920	965	1045	1130	1225
	75	900	1000	1035	1080	1160	1245*	—
	100	990	1090	1125	1170	1250	1335*	—
	150	1155	1255	1290	1355	1415	—	—

- 注1) 底板付きの場合は、上表に20kgを加算します。
 注2) LAが付く場合は、上表に10kgを加算します。
 但し、部はLA取付不可となります。
 注3) 表中*印、1φ75kVAは専用トランス(サイドブッシング型)を使用しています。
 注4) 低圧LCユニット付の場合には組合せが異なります。 P.1342

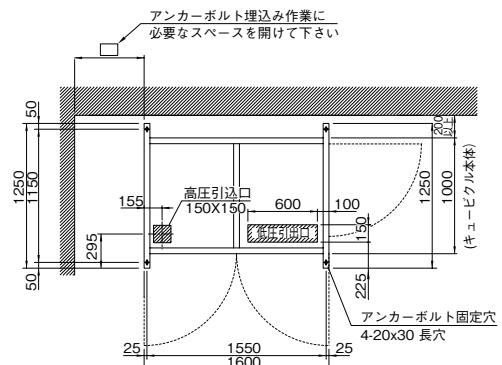
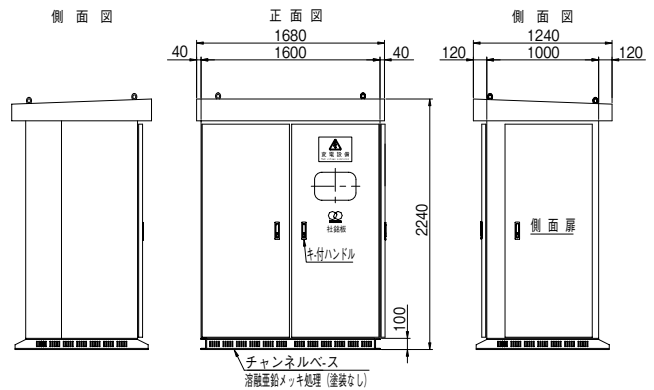

スマートキュービクル CR-L



トランス組合せ・重量表

概算総重量=下表の値+コンデンサ設備重量 P.1372、1373 単位:kg

変圧器容量 (kVA)	1φ							
	-	10	20	30	50	75	100	
3φ	-	-	650	685	730	810	895	990
	20	715	815	850	895	975	1060	1155
	30	760	860	895	940	1020	1105	1200
	50	840	940	975	1020	1100	1185	1280
	75	955	1055	1090	1135	1215	1300*	-
	100	1045	1145	1180	1225	1305	1390*	-
	150	1210	1310	1345	1390	1470	1555*	-

注1) 底板付きの場合は、上表に25kgを加算します。

注2) LAが付く場合は、上表に10kgを加算します。

但し、**キ付ハンドル**部はLA取付不可となります。

注3) 表中*印、1φ75kVAは専用トランス(サイドプッシング型)を使用しています。

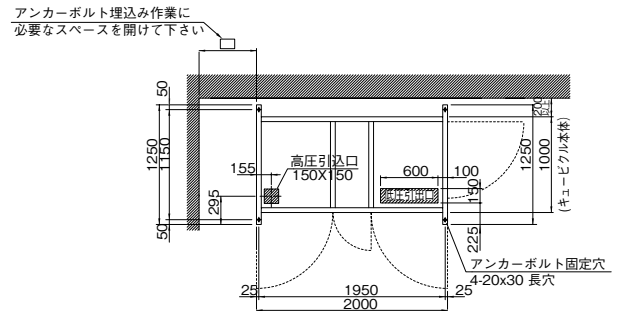
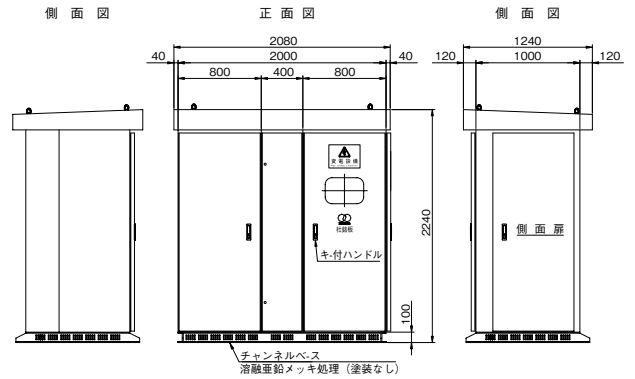

アンカーボルト埋込み作業に必要なスペースを空けて下さい

スマートキュービクル CR-K



トランス組合せ・重量表

概算総重量=下表の値+コンデンサ設備重量 P.1372、1373 単位:kg

変圧器容量 (kVA)	1φ							
	-	10	20	30	50	75	100	
3φ	-	-	600	715	760	840	925	1020
	20	745	845	880	925	1005	1090	1185
	30	790	890	925	970	1050	1130	1230
	50	870	970	1005	1050	1130	1215	1310
	75	985	1085	1120	1165	1245	1330*	1425*
	100	1075	1175	1210	1255	1335	1420*	1515*
	150	1240	1340	1375	1420	1500	1585*	1680*

注1) 底板付きの場合は、上表に25kgを加算します。

注2) LAが付く場合は、上表に10kgを加算します。

但し、**キ付ハンドル**部はLA取付不可となります。

注3) 表中*印、1φ75kVA、1φ100kVAは専用トランス(サイドプッシング型)を使用しています。

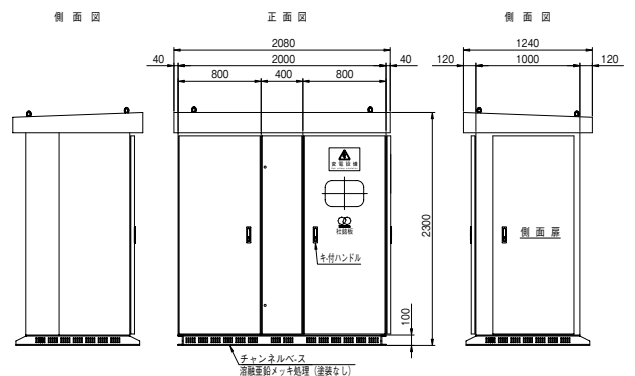

アンカーボルト埋込み作業に必要なスペースを空けて下さい

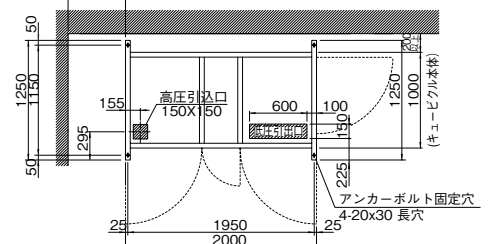

1 函体タイプの選定

トランス容量、コンデンサ設備、PCの有無により、「函体選定表①②③」から収納可能な函体タイプを選定して下さい。

※選定表に記載のキュービクルタイプは収納可能な最小のタイプになります。

● 函体選定表 (VCT・Wh-SP あり)

① 低圧 LC ユニット (50kvar以下)

トランス : PC なし
コンデンサ : MCCB 付 / 低圧 LC ユニット

3φ トランス容量	低圧LCユニット 定格設備容量 (kvar)		1φトランス容量							
	50Hz	60Hz	10kVA	20kVA	30kVA	50kVA	75kVA	100kVA		
20kVA	10	12								
30kVA	10	12				V				
50kVA	15	18								
75kVA	25	24								
100kVA	30	30				SV				
150kVA	50	50								

結線図 (参考)

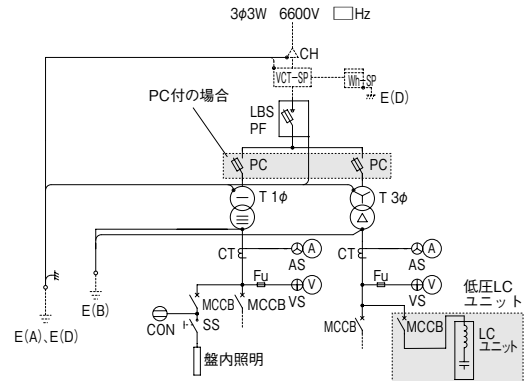

トランス : PC 付
コンデンサ : MCCB 付 / 低圧 LC ユニット

3φ トランス容量	低圧LCユニット 定格設備容量 (kvar)		1φトランス容量							
	50Hz	60Hz	10kVA	20kVA	30kVA	50kVA	75kVA	100kVA		
20kVA	10	12								
30kVA	10	12							G	
50kVA	15	18								
75kVA	25	24			SV					
100kVA	30	30							WH	
150kVA	50	50								

● 函体選定表 (VCT・Wh-SP あり)

② 6%直列リアクトル+高圧コンデンサ

トランス : PC なし
コンデンサ : LBS 付 / 高圧コンデンサ+直列リアクトル(モールド式)

3φ トランス容量	SC定格容量 (kvar)		1φトランス容量							
	50Hz	60Hz	10kVA	20kVA	30kVA	50kVA	75kVA	100kVA		
20kVA	10.6	12.8								
30kVA	10.6	12.8								
50kVA	16.0	19.1				SV			G	
75kVA	26.6	25.5								
100kVA	31.9	31.9								
150kVA	53.2	53.2							WH	
200kVA	79.8	79.8			G					特注キュービクルにて対応

結線図 (参考)

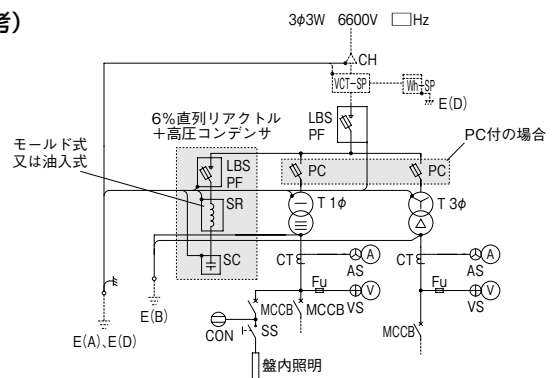

トランス : PC 付
コンデンサ : LBS 付 / 高圧コンデンサ+直列リアクトル(モールド式)

3φ トランス容量	SC定格容量 (kvar)		1φトランス容量							
	50Hz	60Hz	10kVA	20kVA	30kVA	50kVA	75kVA	100kVA		
20kVA	10.6	12.8								
30kVA	10.6	12.8			G		H2			
50kVA	16.0	19.1								
75kVA	26.6	25.5			WH					
100kVA	31.9	31.9						S3		
150kVA	53.2	53.2								
200kVA	79.8	79.8								特注キュービクルにて対応

トランス : PCなし
 コンデンサ : LBS付/高圧コンデンサ+直列リアクトル(油入式)

3φ トランス容量	SC定格容量 (kvar)		1φトランス容量					
	50Hz	60Hz	10kVA	20kVA	30kVA	50kVA	75kVA	100kVA
20kVA	10.6	12.8					H2	
30kVA	10.6	12.8						
50kVA	16.0	19.1						
75kVA	26.6	25.5			G			
100kVA	31.9	31.9					S3	
150kVA	53.2	53.2						
200kVA	79.8	79.8						特注キュービクルにて対応

トランス : PC付
 コンデンサ : LBS付/高圧コンデンサ+直列リアクトル(油入式)

3φ トランス容量	SC定格容量 (kvar)		1φトランス容量					
	50Hz	60Hz	10kVA	20kVA	30kVA	50kVA	75kVA	100kVA
20kVA	10.6	12.8						
30kVA	10.6	12.8		G			H2	
50kVA	16.0	19.1						
75kVA	26.6	25.5		WH				
100kVA	31.9	31.9					S3	
150kVA	53.2	53.2						
200kVA	79.8	79.8						特注キュービクルにて対応

● 函体選定表 (VCT・Wh-SPあり)

③ 高圧コンデンサのみ(直列リアクトルなし)

トランス : PCなし
 コンデンサ : PCなし/高圧コンデンサ

3φ トランス容量	SC定格容量 (kvar)		1φトランス容量					
	50Hz	60Hz	10kVA	20kVA	30kVA	50kVA	75kVA	100kVA
20kVA	10.6	12.8						
30kVA	10.6	12.8			SSL			V
50kVA	16.0	19.1						
75kVA	26.6	25.5						
100kVA	31.9	31.9			V			SV
150kVA	53.2	53.2						
200kVA	79.8	79.8					G	

結線図(参考)

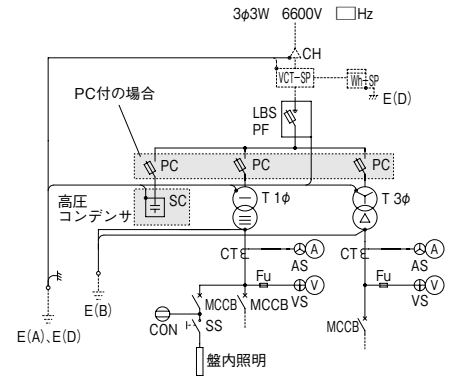

トランス : PC付
 コンデンサ : PC付/高圧コンデンサ

3φ トランス容量	SC定格容量 (kvar)		1φトランス容量					
	50Hz	60Hz	10kVA	20kVA	30kVA	50kVA	75kVA	100kVA
20kVA	10.6	12.8						
30kVA	10.6	12.8						G
50kVA	16.0	19.1			SV			
75kVA	26.6	25.5						
100kVA	31.9	31.9					H2	WH
150kVA	53.2	53.2						
200kVA*	79.8	79.8						特注キュービクルにて対応

*3φ200kVA 収納時のSC容量は、79.8kvarとし、一次開閉器は、LBS (PF付) として設定。

※高圧コンデンサのみ (リアクトルなし)のキュービクルは、事前に電力会社への受電許可が必要です。

2 取付けブレーカの確認

お取付けのブレーカが、選定した函体タイプの取付け可能範囲以内であることを「配線用遮断器取付個数」にて確認します。

- 取付個数以内の場合
 選定した函体タイプに収納可能です。
 - 取付個数を超える場合
 選定した函体タイプではブレーカが収納できませんので、収納可能な函体にアップします。
- SSLで収納できない場合 → VIにて再確認 → WSにて再確認
 SVで収納できない場合 → WSにて再確認
 Gで収納できない場合 → WHにて再確認
 H2で収納できない場合 → WHにて再確認
 WSで収納できない場合 → S3にて再確認
 WH, S3で収納できない場合 → 最寄りの支店、営業所にお問合せ下さい。

該当するタイプがない場合は、最寄りの支店、営業所にお問合せ下さい。

● 配線用遮断器取付個数 SSLタイプ

●配線用遮断器取付個数	(個)			
	0	1	2	3
400AF	0	1	2	3
225AF 以下	12	8	4	0

WS、WHタイプ

●配線用遮断器取付個数	(個)											
	0			1			2			3		
	0	1	2	3	4	0	1	2	0	1	0	
600AF												
400AF	0	1	2	3	4	0	1	2	0	1	0	
225AF 以下	14	12	10	8	7	10	8	6	4	2	0	

V、SV、G、H2、S3タイプ

●配線用遮断器取付個数	(個)			
	0	1	2	3
400AF	0	1	2	3
225AF 以下	12	10	8	6

注) 1面あたりの個数。S3の場合は最大で2面まで対応可能です。

※外観、外形寸法は P.1350 をご参照ください。

1 函体タイプの選定

トランス容量、コンデンサ設備、PCの有無により、「函体選定表①②③」から収納可能な函体タイプを選定して下さい。

※選定表に記載のキュービクルタイプは収納可能な最小のタイプになります。

● 函体選定表 (VCT・Wh-SPなし)

① 低圧LCユニット(50kvar以下)

トランス : PCなし
コンデンサ : MCCB付/低圧LCユニット

3φ トランス容量	低圧LCユニット 定格設備容量 (kvar)		1φトランス容量							
	50Hz	60Hz	10kVA	20kVA	30kVA	50kVA	75kVA	100kVA		
20kVA	10	12								
30kVA	10	12				V				
50kVA	15	18								
75kVA	25	24								
100kVA	30	30					SV			
150kVA	50	50								

結線図(参考)

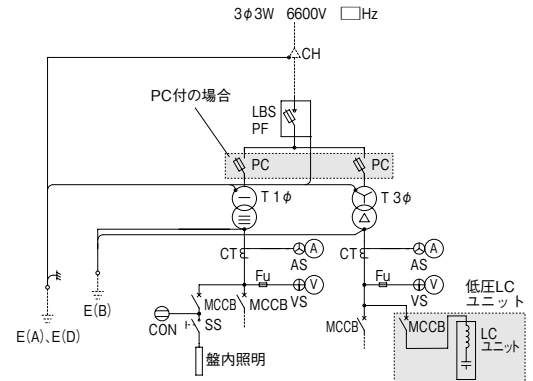

トランス : PC付
コンデンサ : MCCB付/低圧LCユニット

3φ トランス容量	低圧LCユニット 定格設備容量 (kvar)		1φトランス容量							
	50Hz	60Hz	10kVA	20kVA	30kVA	50kVA	75kVA	100kVA		
20kVA	10	12								
30kVA	10	12								
50kVA	15	18								
75kVA	25	24					SV			
100kVA	30	30								
150kVA	50	50								

● 函体選定表 (VCT・Wh-SPなし)

② 6%直列リアクトル+高圧コンデンサ

トランス : PCなし
コンデンサ : LBS付/高圧コンデンサ+直列リアクトル(モールド式)

3φ トランス容量	SC定格容量 (kvar)		1φトランス容量							
	50Hz	60Hz	10kVA	20kVA	30kVA	50kVA	75kVA	100kVA		
20kVA	10.6	12.8								
30kVA	10.6	12.8								
50kVA	16.0	19.1						G		
75kVA	26.6	25.5			SV					
100kVA	31.9	31.9								
150kVA	53.2	53.2								H2
200kVA	79.8	79.8			G					

結線図(参考)

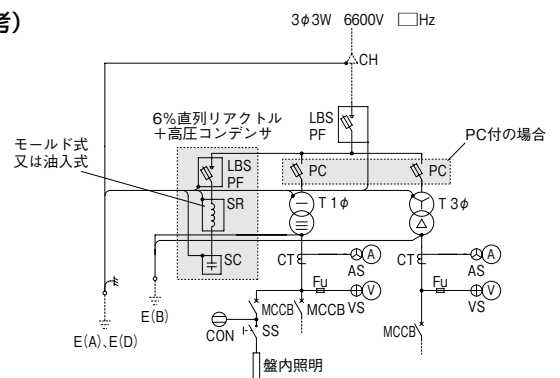

トランス : PC付
コンデンサ : LBS付/高圧コンデンサ+直列リアクトル(モールド式)

3φ トランス容量	SC定格容量 (kvar)		1φトランス容量							
	50Hz	60Hz	10kVA	20kVA	30kVA	50kVA	75kVA	100kVA		
20kVA	10.6	12.8								
30kVA	10.6	12.8								H2
50kVA	16.0	19.1								
75kVA	26.6	25.5			SV					
100kVA	31.9	31.9								S3
150kVA	53.2	53.2								
200kVA	79.8	79.8			H2					特注キュービクルにて対応

トランス : PCなし
 コンデンサ : LBS付/高圧コンデンサ+直列リアクトル (油入式)

3φ トランス容量	SC定格容量 (kvar)		1φトランス容量					
	50Hz	60Hz	10kVA	20kVA	30kVA	50kVA	75kVA	100kVA
20kVA	10.6	12.8						
30kVA	10.6	12.8					H2	
50kVA	16.0	19.1						
75kVA	26.6	25.5			G			
100kVA	31.9	31.9						S3
150kVA	53.2	53.2						
200kVA	79.8	79.8						

特注キュービクルにて対応

トランス : PC付
 コンデンサ : LBS付/高圧コンデンサ+直列リアクトル (油入式)

3φ トランス容量	SC定格容量 (kvar)		1φトランス容量					
	50Hz	60Hz	10kVA	20kVA	30kVA	50kVA	75kVA	100kVA
20kVA	10.6	12.8						
30kVA	10.6	12.8						H2
50kVA	16.0	19.1						
75kVA	26.6	25.5			G			
100kVA	31.9	31.9						S3
150kVA	53.2	53.2						
200kVA	79.8	79.8					H2	特注キュービクルにて対応

● 函体選定表 (VCT・Wh-SPなし)

③ 高圧コンデンサのみ (直列リアクトルなし)

トランス : PCなし
 コンデンサ : PCなし/高圧コンデンサ

3φ トランス容量	SC定格容量 (kvar)		1φトランス容量					
	50Hz	60Hz	10kVA	20kVA	30kVA	50kVA	75kVA	100kVA
20kVA	10.6	12.8						
30kVA	10.6	12.8			SSL			V
50kVA	16.0	19.1						
75kVA	26.6	25.5						
100kVA	31.9	31.9			V			SV
150kVA	53.2	53.2						
200kVA	79.8	79.8				G		

※高圧コンデンサのみ (リアクトルなし)のキュービクルは、事前に電力会社への受電許可が必要です。

結線図(参考)

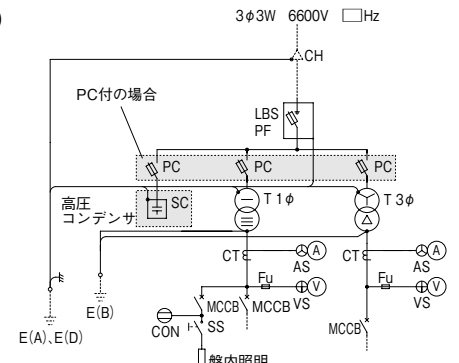

トランス : PC付
 コンデンサ : PC付/高圧コンデンサ

3φ トランス容量	SC定格容量 (kvar)		1φトランス容量					
	50Hz	60Hz	10kVA	20kVA	30kVA	50kVA	75kVA	100kVA
20kVA	10.6	12.8						
30kVA	10.6	12.8						
50kVA	16.0	19.1						
75kVA	26.6	25.5				SV		
100kVA	31.9	31.9						
150kVA	53.2	53.2						
200kVA*	79.8	79.8					H2	

※3φ200kVA収納時のSC容量は、79.8kvarとし、一次開閉器は、LBS(PF付)として設定。

2 取付けブレーカの 確認

お取付けのブレーカが、選定した函体タイプの取付け可能範囲以内であることを「配線用遮断器取付個数」にて確認します。

- 取付個数以内の場合
選定した函体タイプに収納可能です。
 - 取付個数を超える場合
選定した函体タイプではブレーカが収納できませんので、収納可能な函体にアップします。
- SSLで収納できない場合 → Vにて再確認 → WSにて再確認
 SVで収納できない場合 → WSにて再確認
 Gで収納できない場合 → WHにて再確認
 H2で収納できない場合 → WHにて再確認
 WSで収納できない場合 → S3にて再確認
 WH,S3で収納できない場合 → 最寄りの支店、営業所にお問合せ下さい。
 該当するタイプがない場合は、最寄りの支店、営業所にお問合せ下さい。

● 配線用遮断器取付個数 SSLタイプ

●配線用遮断器取付個数	(個)			
400AF	0	1	2	3
225AF以下	12	8	4	0

WS、WHタイプ

●配線用遮断器取付個数	(個)											
600AF	0			1			2			3		
400AF	0	1	2	3	4	0	1	2	0	1	0	
225AF以下	14	12	10	8	7	10	8	6	4	2	0	

V、SV、G、H2、S3タイプ

●配線用遮断器取付個数	(個)			
400AF	0	1	2	3
225AF以下	12	10	8	6

注) 1面あたりの個数。S3の場合は最大で2面まで対応可能です。

※外観、外形寸法は P.1350 をご参照ください。

標準キュービクル一覧

メンテナンスのしやすい前面保守構造で、幅広いニーズにお応えしています。

キュービクル



詳細 P.1351

SSLタイプ

- PF・S形
- 最大設備容量:100kVA

●外形寸法 (mm)					
高さ	幅		奥行		
2255	1300		900		
●配線用遮断器取付個数 (個)					
400AF	0	1	2	3	
225AF以下	12	8	4	0	



詳細 P.1351

Vタイプ

- PF・S形
- 最大設備容量:200kVA

●外形寸法 (mm)					
高さ	幅		奥行		
2240	1600		1000		
●配線用遮断器取付個数 (個)					
400AF	0	1	2	3	
225AF以下	12	10	8	6	

フレーム式



詳細 P.1352

SVタイプ

- PF・S形
- 最大設備容量:250kVA

●外形寸法 (mm)					
高さ	幅		奥行		
2300	1600		1400		
●配線用遮断器取付個数 (個)					
400AF	0	1	2	3	
225AF以下	12	10	8	6	



詳細 P.1352

WSタイプ

- PF・S形
- 最大設備容量:250kVA

●外形寸法 (mm)											
高さ	幅				奥行						
2300	1800				1400						
●配線用遮断器取付個数 (個)											
600AF	0			1		2		3			
400AF	0	1	2	3	4	0	1	2	0	1	0
225AF以下	14	12	10	8	7	10	8	6	4	2	0

スマートタイプ



詳細 P.1353

Gタイプ

- PF・S形
- 最大設備容量:300kVA

●外形寸法 (mm)					
高さ	幅		奥行		
2300	1600		1600		
●配線用遮断器取付個数 (個)					
400AF	0	1	2	3	
225AF以下	12	10	8	6	



詳細 P.1353

H2タイプ

- PF・S形
- 最大設備容量:300kVA

●外形寸法 (mm)					
高さ	幅		奥行		
2300	1600		1800		
●配線用遮断器取付個数 (個)					
400AF	0	1	2	3	
225AF以下	12	10	8	6	

超小型・太陽光・特注など

オプション仕様・パナ



詳細 P.1354

WHタイプ

- PF・S形
- 最大設備容量:300kVA

●外形寸法 (mm)											
高さ	幅				奥行						
2300	1800				1800						
●配線用遮断器取付個数 (個)											
600AF	0			1		2		3			
400AF	0	1	2	3	4	0	1	2	0	1	0
225AF以下	14	12	10	8	7	10	8	6	4	2	0



詳細 P.1354

S3タイプ

- PF・S形
- 最大設備容量:300kVA

●外形寸法 (mm)					
高さ	幅		奥行		
2300	2400		1400		
●配線用遮断器取付個数 (個)					
400AF	0	1	2	3	
225AF以下	12	10	8	6	

※低圧函体一面当たりとします。

標準キュービクル SSL



トランス組合せ・重量表

概算総重量＝下表の値＋コンデンサ設備重量 P.1372
単位：kg

変圧器容量 (kVA)	1φ					
	—	10	20	30	50	
3φ	—	—	505	540	585	665
	20	570	670	705	750	830
	30	615	715	750	795	875
	50	695	795	830	875	955

注1) 底板付きの場合は、上表に10kgを加算します。
注2) LAが付く場合は、上表に10kgを加算します。
注3) 機器の組み合わせによって収納できない場合があります。

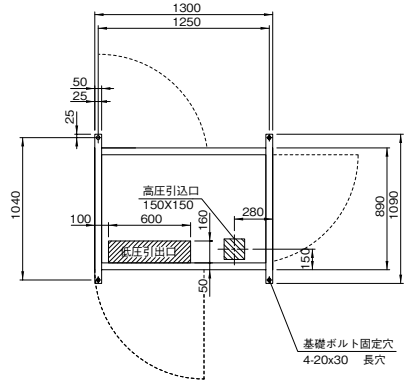
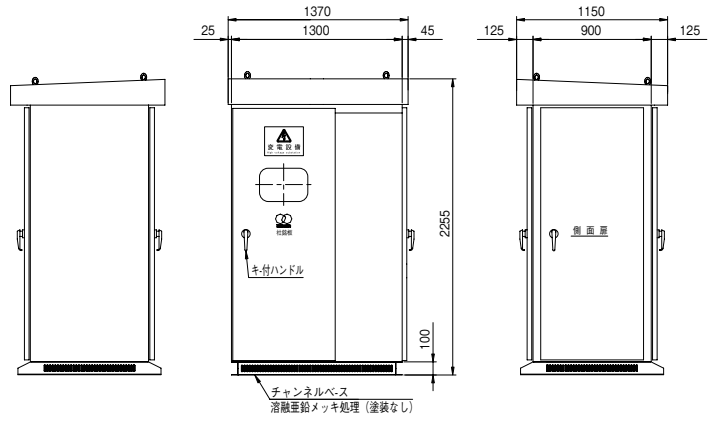

標準キュービクル V



トランス組合せ・重量表

概算総重量＝下表の値＋コンデンサ設備重量 P.1372、1373
単位：kg

変圧器容量 (kVA)	1φ							
	—	10	20	30	50	75	100	
3φ	—	—	605	640	685	765	850	945
	20	670	770	805	850	930	1015	1110
	30	715	815	850	895	975	1060	1155
	50	795	895	930	975	1055	1140	1235
	75	910	1010	1045	1090	1170	—	—
	100	1000	1100	1135	1180	1260	—	—
150	1165	1265	1300	1345	1425	—	—	

注1) 底板付きの場合は、上表に20kgを加算します。
注2) LAが付く場合は、上表に10kgを加算します。
但し、 部はLA取付不可となります。
注3) 機器の組み合わせによって収納できない場合があります。

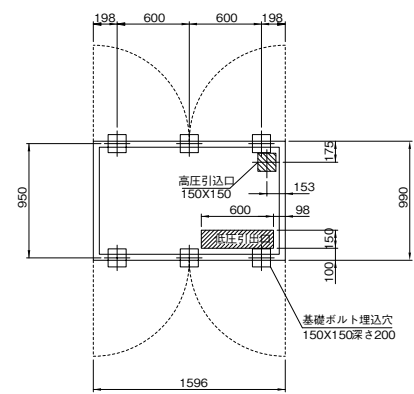
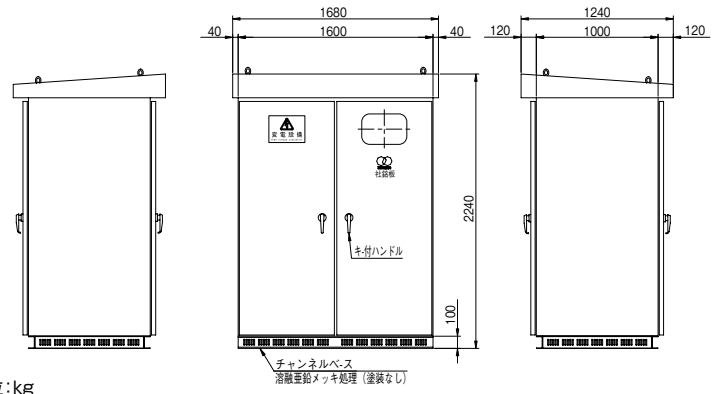

キュービクル

フレーム式

スマートタイプ

標準タイプ

超小型・太陽光・特注など

オプション仕様・パーツ

標準キュービクル SV

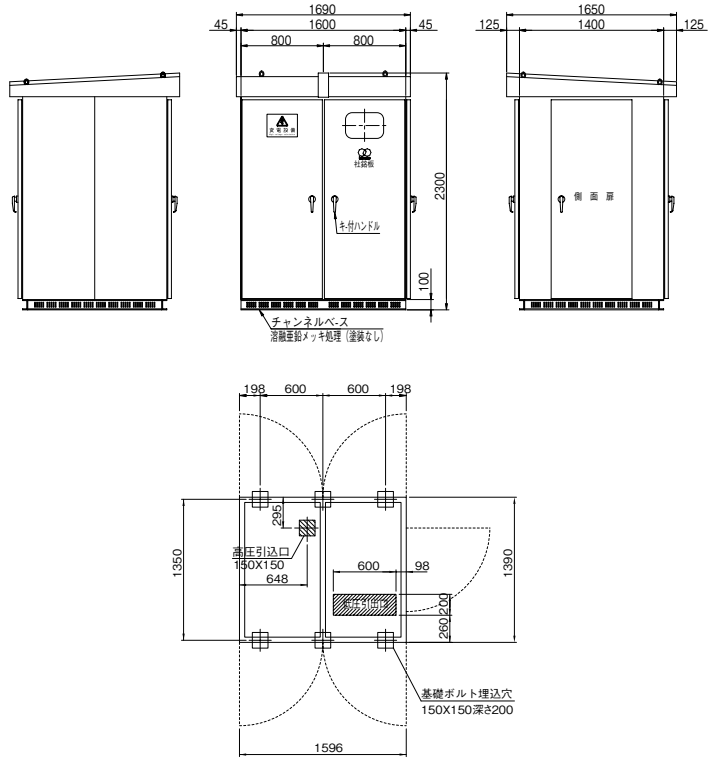

トランス組合せ・重量表

概算総重量=下表の値+コンデンサ設備重量 P.1372、1373 単位:kg

変圧器容量 (kVA)	1φ						
	—	10	20	30	50	75	100
3φ	—	695	730	775	855	940	1035
—	—	760	860	895	940	1020	1105
20	760	860	895	940	1020	1105	1200
30	805	905	940	985	1065	1150	1245
50	885	985	1020	1065	1145	1230	1325
75	1000	1100	1135	1180	1260	1345	1440
100	1090	1190	1225	1270	1350	1435	1530
150	1255	1355	1390	1435	1515	1600	1695

- 注1) 底板付きの場合は、上表に25kgを加算します。
- 注2) LAが付く場合は、上表に10kgを加算します。
- 注3) PCが付く場合は、上表に(5kg×PC個数)を加算します。
- 注4) 機器の組み合わせによって収納できない場合があります。

標準キュービクル WS

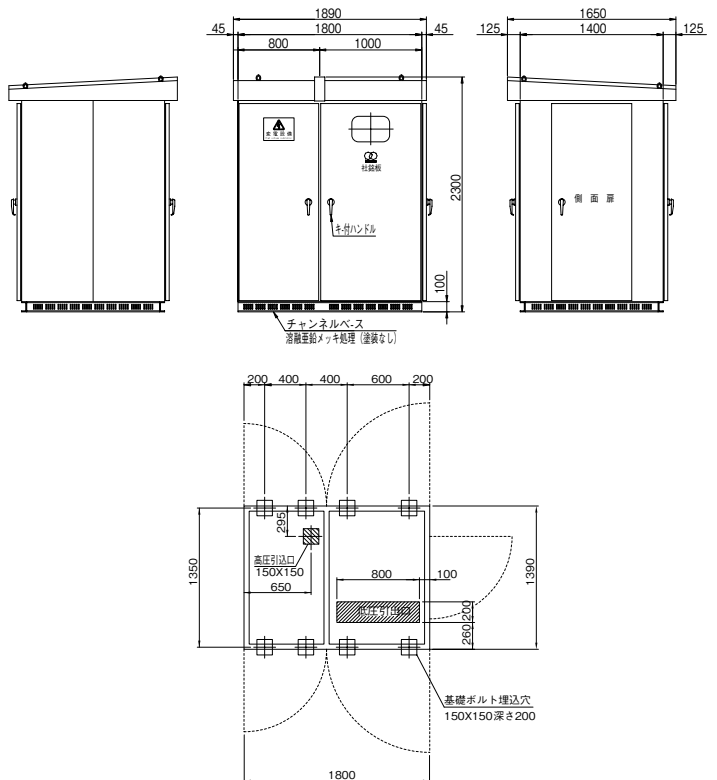

トランス組合せ・重量表

概算総重量=下表の値+コンデンサ設備重量 P.1372、1373 単位:kg

変圧器容量 (kVA)	1φ						
	—	10	20	30	50	75	100
3φ	—	785	820	865	945	1030	1125
—	—	850	950	985	1030	1110	1195
20	850	950	985	1030	1110	1195	1290
30	895	995	1030	1075	1155	1240	1335
50	975	1075	1110	1155	1235	1320	1415
75	1090	1190	1225	1270	1350	1435	1530
100	1180	1280	1315	1360	1440	1525	1620
150	1345	1445	1480	1525	1605	1690	1785

- 注1) 底板付きの場合は、上表に30kgを加算します。
- 注2) LAが付く場合は、上表に10kgを加算します。
- 注3) PCが付く場合は、上表に(5kg×PC個数)を加算します。
- 注4) 機器の組み合わせによって収納できない場合があります。

キュービクル
フレーム式
スマートタイプ

標準タイプ

超小型・太陽光・特注など

オプション仕様・パッシブ

標準キュービクル G



トランス組合せ・重量表

概算総重量＝下表の値＋コンデンサ設備重量 P.1372、1373 単位：kg

変圧器容量 (kVA)	1 φ							
	—	10	20	30	50	75	100	
3 φ	—	—	775	810	855	935	1020	1115
	20	840	940	975	1020	1100	1185	1280
	30	885	985	1020	1065	1145	1230	1325
	50	965	1065	1100	1145	1225	1310	1405
	75	1080	1180	1215	1260	1340	1425	1520
	100	1170	1270	1305	1350	1430	1515	1610
	150	1335	1435	1470	1515	1595	1680	1775
	200	1470	1570	1605	1650	1730	1815	1910

- 注1) 底板付きの場合は、上表に30kgを加算します。
 注2) LAが付く場合は、上表に10kgを加算します。
 注3) PCが付く場合は、上表に(5kg×PC個数)を加算します。
 但し、 部はPC取付不可となります。
 注4) 機器の組み合わせによって収納できない場合があります。

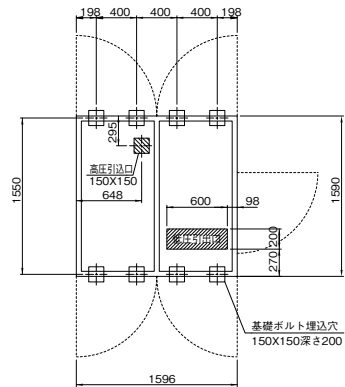
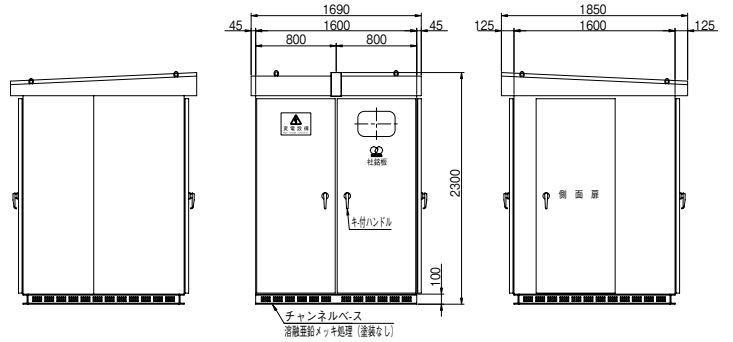

標準キュービクル H2



トランス組合せ・重量表

概算総重量＝下表の値＋コンデンサ設備重量 P.1372、1373 単位：kg

変圧器容量 (kVA)	1 φ							
	—	10	20	30	50	75	100	
3 φ	—	—	835	870	915	995	1080	1175
	20	900	1000	1035	1080	1160	1245	1340
	30	945	1045	1080	1125	1205	1290	1385
	50	1025	1125	1160	1205	1285	1370	1465
	75	1140	1240	1275	1320	1400	1485	1580
	100	1230	1330	1365	1410	1490	1575	1670
	150	1395	1495	1530	1575	1655	1740	1835
	200	1530	1630	1665	1710	1790	1875	1970

- 注1) 底板付きの場合は、上表に35kgを加算します。
 注2) LAが付く場合は、上表に10kgを加算します。
 注3) PCが付く場合は、上表に(5kg×PC個数)を加算します。
 但し、 部はPC取付不可となります。
 注4) 機器の組み合わせによって収納できない場合があります。

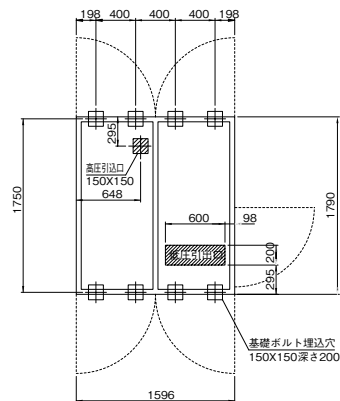
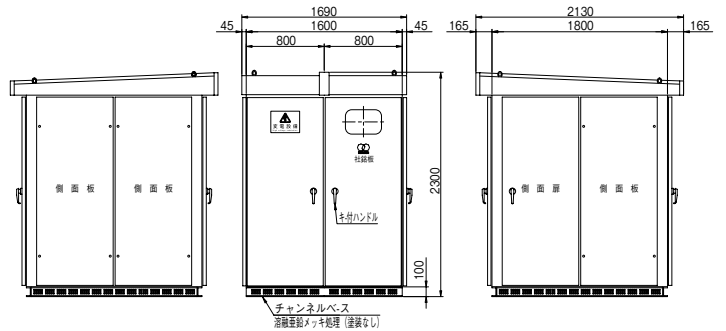

標準キュービクル WH

トランス組合せ・重量表

概算総重量=下表の値+コンデンサ設備重量 P.1372、1373 単位:kg

変圧器容量 (kVA)	1φ						
	—	10	20	30	50	75	100
—	—	875	910	955	1035	1120	1215
20	940	1040	1075	1120	1200	1285	1380
30	985	1085	1120	1165	1245	1330	1425
50	1065	1165	1200	1245	1325	1410	1505
75	1180	1280	1315	1360	1440	1525	1620
100	1270	1370	1405	1450	1530	1615	1710
150	1435	1535	1570	1615	1695	1780	1875
200	1570	1670	1705	1750	1830	1915	2010

- 注1) 底板付きの場合は、上表に40kgを加算します。
 注2) LAが付く場合は、上表に10kgを加算します。
 注3) PCが付く場合は、上表に(5kg×PC個数)を加算します。
 但し、部はPC取付不可となります。
 注4) 機器の組み合わせによって収納できない場合があります。

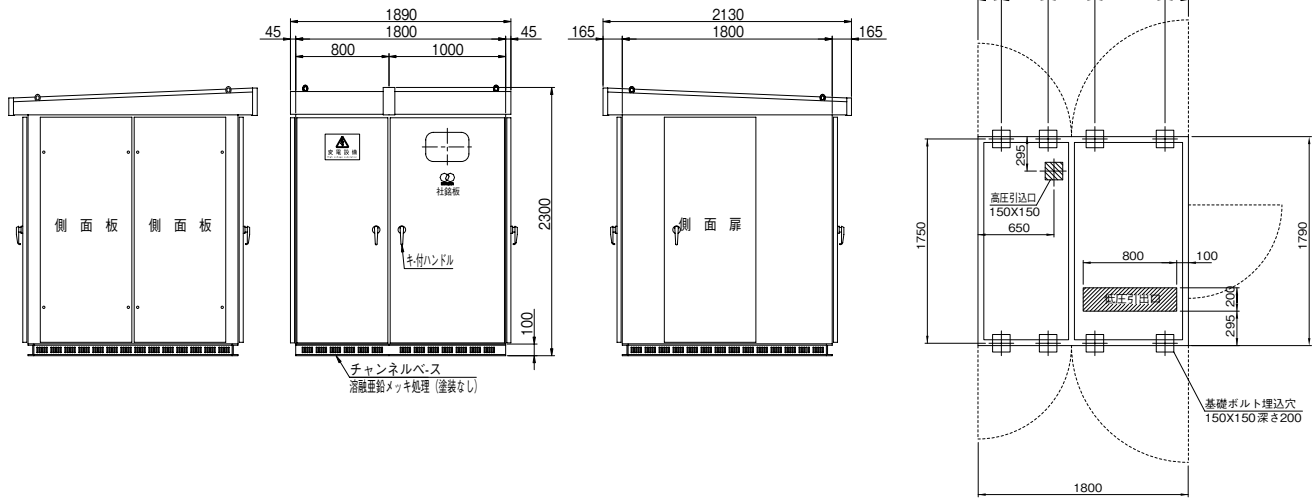

標準キュービクル S3

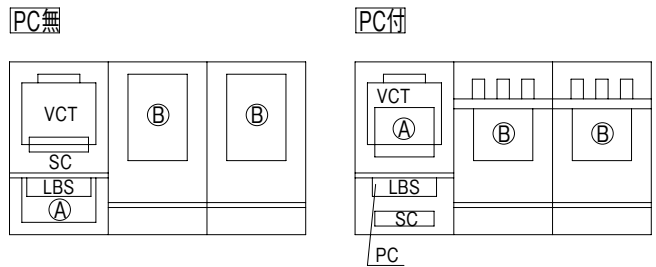

- Ⓐ 3φ50kVA以下
1φ100kVA以下
 Ⓑ 3φ150kVA以下
1φ100kVA以下
- Ⓐ 3φ30kVA以下
1φ50kVA以下
 Ⓑ 3φ150kVA以下
1φ100kVA以下

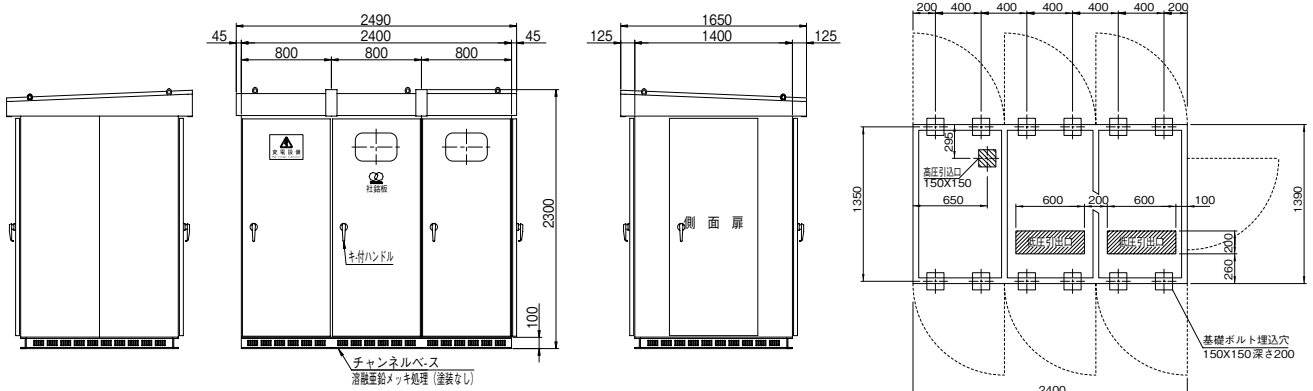

キュービクル
 フレーム式
 スマートタイプ
 標準タイプ
 超小型・太陽光・特注など
 オプション仕様・パーツ

超スマートキュービクル MR

超コンパクト & 超省スペース!

設置面積 **約37%** 縮小
(当社比)

コンビニエンスストアなど
設置スペースの少ない店舗に最適です。



●結線図

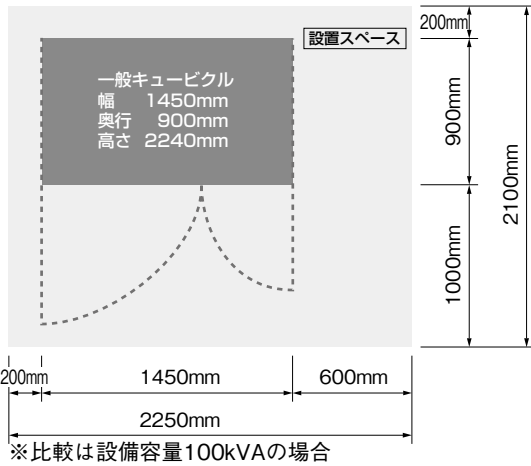
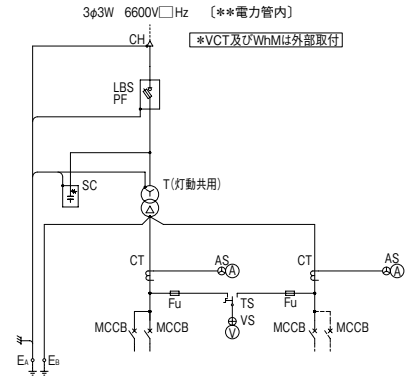

一般キュービクルの場合

設置スペース **4.72m²**

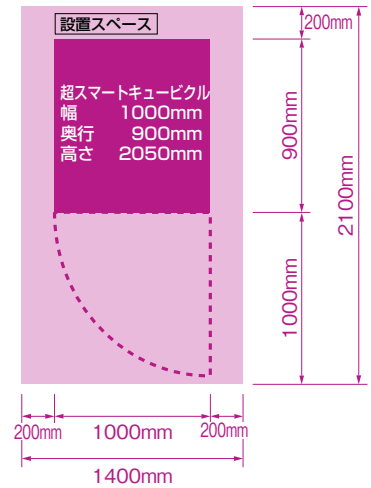

超スマートキュービクルの場合

設置スペース **2.94m²**

約37%減

●品番表

品番	トランス容量 (灯動)	VCT・Wh-SP	外形寸法 (高さ×幅×奥行)
MR60	60kVA	外置き	1900× 850× 750mm
MR60-V		内置き	2150× 1450× 750mm
MR80	80kVA	外置き	1900× 950× 750mm
MR80-V		内置き	2150× 1450× 750mm
MR100	100kVA	外置き	2050× 1000× 900mm
MR100-V		内置き	2350× 1400× 900mm
MR125	125kVA	外置き	2050× 1100× 950mm
MR125-V		内置き	2350× 1400× 950mm

●トランスの負荷分担曲線

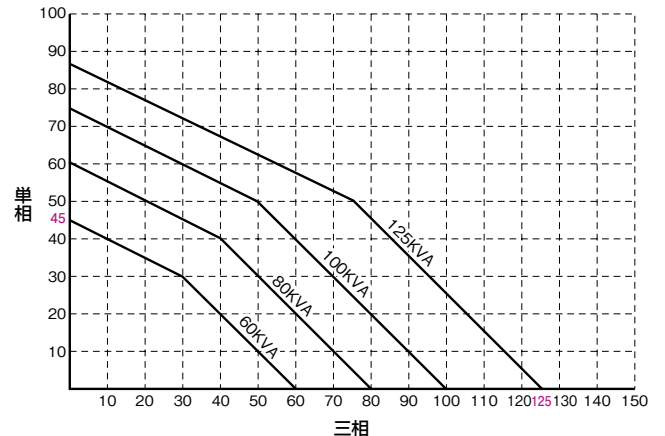

超スマートキュービクル MR

MR60 VCT 外置きタイプ

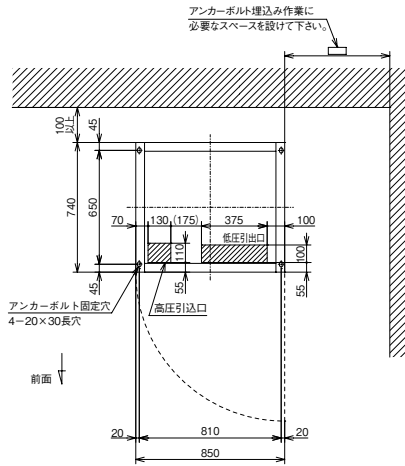
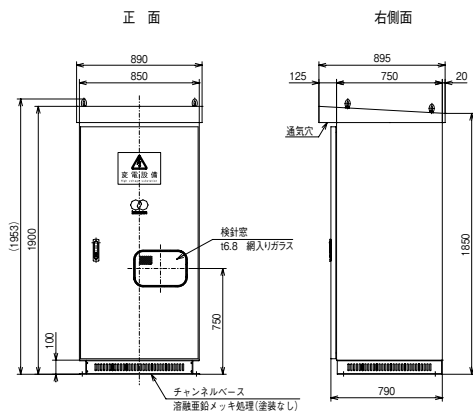

- 注1) 底板付(引込口・引出口)には、鉄板カバー止め。
 注2) アンカーボルトは、お客様にて下記のものをご準備願います。

施工方法	サイズ
後打ち式おねじ形 メカニカルアンカー	M10 埋込長さ45mm
後打ち式接着系アンカー (ケミカルアンカー)	M10 埋込長さ80mm

*アンカーボルトサイズは、設計用水平震度1.0にて設定しています。

MR80 VCT 外置きタイプ

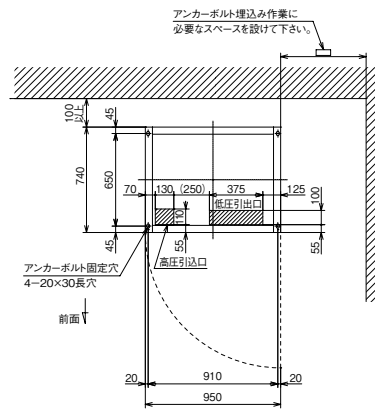
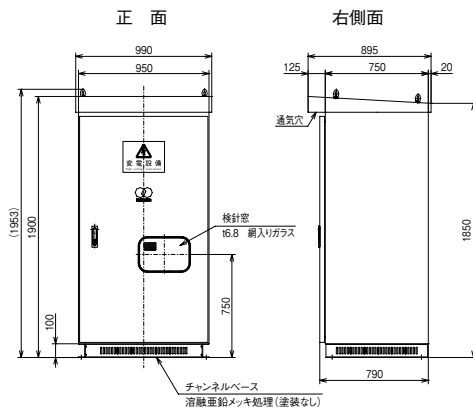

- 注1) 底板付(引込口・引出口)には、鉄板カバー止め。
 注2) アンカーボルトは、お客様にて下記のものをご準備願います。

施工方法	サイズ
後打ち式おねじ形 メカニカルアンカー	M10 埋込長さ45mm
後打ち式接着系アンカー (ケミカルアンカー)	M10 埋込長さ80mm

*アンカーボルトサイズは、設計用水平震度1.0にて設定しています。

* VCT 内置きタイプの図面はお問い合わせください。

●基本仕様

品番	MR60	MR60-V	MR80	MR80-V	MR100	MR100-V	MR125	MR125-V
VCT・Wh-SP ^{注1)}	外置き	内置き	外置き	内置き	外置き	内置き	外置き	内置き
主遮断装置	PF・S形							
設備容量 (灯動変圧器)	60kVA		80kVA		100kVA		125kVA	
SC容量 (50/60Hz) ^{注2)}	10.6/12.8kvar		16.0/19.1kvar		16.0/19.1kvar		26.6/25.5kvar	
配線用遮断器 最大取付個数	225AF×3個 (2P20A×1個付)				225AF×6個 (2P20A×1個付)			
底板	標準装備							
塗装色	標準色(マンセル5Y7/1)							
地絡継電器	×	OP	×	OP	OP	OP	OP	OP
防雪加工	OP	OP	OP	OP	OP	OP	OP	OP
防虫網	OP	OP	OP	OP	OP	OP	OP	OP
耐塩・重耐塩・指定色塗装	OP	OP	OP	OP	OP	OP	OP	OP
変圧器防振ゴム	×	×	×	×	×	×	×	×
避雷器	×	×	×	×	×	OP	×	OP
概算重量 ^{注3)}	620kg	850kg	670kg	880kg	820kg	1040kg	910kg	1110kg

OP…オプション対応 ×…取付・加工不可

注1) VCT外置きは電力会社との打ち合わせによります。

注2) 高圧コンデンサのみ(リアクトルなし)の超スマートキュービクルは事前に電力会社へ受電許可が必要です。

注3) 概算重量はVCT重量100kgを含んでいます。(VCT内置きタイプ)

注4) 換気扇は取付けできません。

MR100 VCT 外置きタイプ

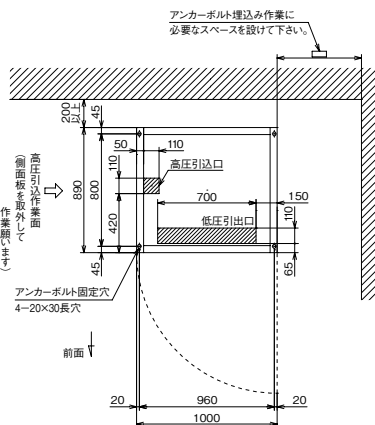
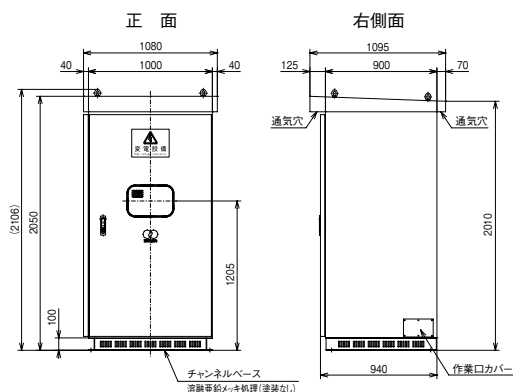

注1) 底板付(引入口・引出口には、鉄板カバー止め。)
 注2) アンカーボルトは、お客様にて下記のを準備願います。

施工方法	サイズ
後打ち式おねじ形 メカニカルアンカー	M10 埋込長さ45mm
後打ち式接着系アンカー (ケミカルアンカー)	M10 埋込長さ80mm

* アンカーボルトサイズは、設計用水平震度1.0にて設定しています。

MR125 VCT 外置きタイプ

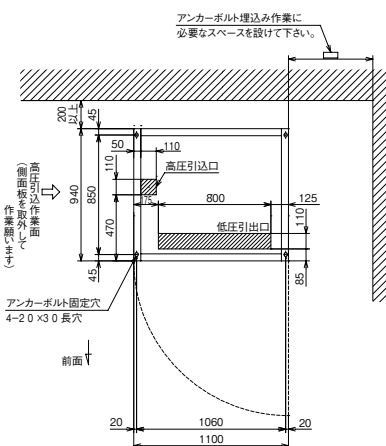
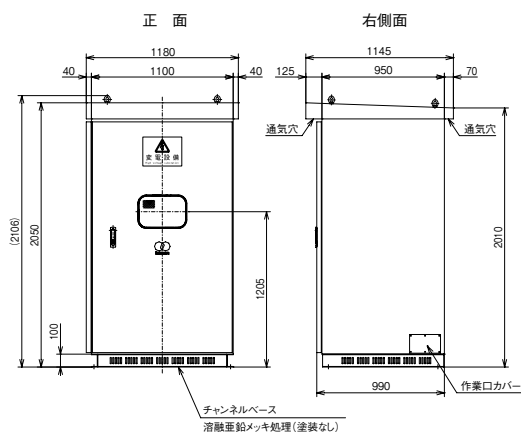

注1) 底板付(引入口・引出口には、鉄板カバー止め。)
 注2) アンカーボルトは、お客様にて下記のを準備願います。

施工方法	サイズ
後打ち式おねじ形 メカニカルアンカー	M10 埋込長さ45mm
後打ち式接着系アンカー (ケミカルアンカー)	M10 埋込長さ80mm

* アンカーボルトサイズは、設計用水平震度1.0にて設定しています。

※ VCT 内置きタイプの図面はお問い合わせください。

スマートキュービクル [高圧一括受電・中規模マンション向け] CR-L-MS

トランス1φ150kVA+3φ50kVA 中規模マンション向け容量設定

設置面積従来比 40%カット ※従来キュービクル当社比較

- ◆背面に扉がなくコーナーにも設置可能なキュービクルです。
- ◆設置スペースに余裕がない場合に最適です。

TR	1φ	150kVA		
	3φ	30kVA	50kVA	
LC ユニット		10/12kvar	15/18kvar	
MCCB	400AF	0	1	2
	225AF 以下	6	4	2

LGR3R	1 個付 (個別出力)
THR	2 個付
GR	オプション
VCT スペース	付
防振ゴム	不可

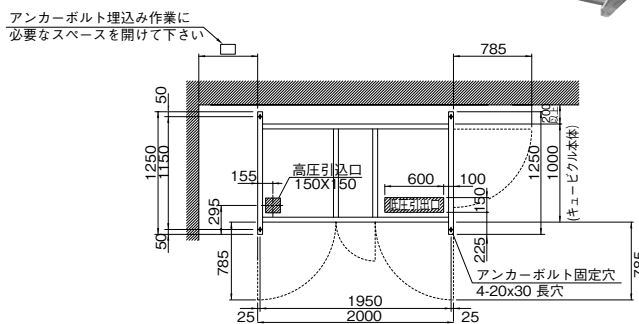
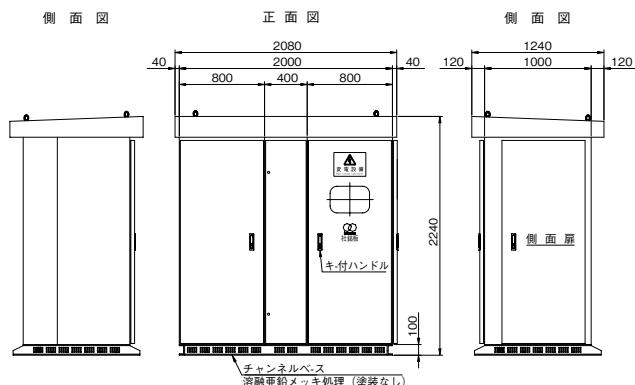

H2240 × W2000 × D1000

太陽光発電対応キュービクル

自家消費、余剰売電、全量売電に対応！
お客様の要望に応じた昇圧設備をご提案できます！

●OVGRなどの保護継電器と、
昇圧のための変圧器を内蔵しています。
使用するパワーコンディショナの仕様、台数等によって
仕様が異なりますので、都度ご相談ください。

主遮断装置の形式	トランス容量の合計
PF・S形	300kVA以下
CB形	300kVA超過



固定価格買取制度対応キュービクル（全量売電）基本仕様
※自家消費、余剰売電用キュービクルは、お問い合わせください。

パワーコンディショナ出力電圧 200V 級

※外形寸法は扉、側面板を除いた寸法を表します。

発電規模	パワコン出力容量	トランス容量	トランス混触防止板有無	基本タイプ	面体数	外形寸法(mm) 高さ×幅×奥行
50kW	50kW	所内用電灯 10kVA×1 動力 50kVA×1	—	TK-L0050-2	2	2300×1600×1400
100kW	100kW	所内用電灯 10kVA×1 動力 100kVA×1	—	TK-L0100-2	2	2300×1600×1400
	100kW ※1	所内用電灯 10kVA×1 動力 100kVA×1	混触防止板付※1	TK-L0100-2KO	2	2300×1600×1400
200kW	100kW ×2台	所内用電灯 10kVA×1 動力 200kVA×1	—	TK-L0200-2	2	2300×1600×1600
	100kW ×2台※1	所内用電灯 10kVA×1 動力 200kVA×1	混触防止板付※1	TK-L0200-2KO	2	2300×1600×1600
250kW	250kW ※2	所内用ダウンTR 10kVA×1 ※2 動力 300kVA×1	—	TK-L0250-2D	2	2300×1800×2000
	250kW ※1	所内用電灯 10kVA×1 動力 250kVA×1	混触防止板付※1	TK-L0250-2KO	2	2300×1800×2000
500kW	500kW ※1	所内用電灯 10kVA×1 動力 500kVA×1	混触防止板付※1	TK-V0500-2K	3	2300×2400×2000
	250kW ×2台	所内用電灯 10kVA×1 動力 500kVA×1	—	TK-V0500-2P	3	2300×2400×2000
	250kW ×2台※1	所内用電灯 10kVA×1 動力 500kVA×1	混触防止板付※1	TK-V0500-2KOP	3	2300×2400×2000
1000kW	500kW ×2台※1	所内用電灯 10kVA×1 動力 500kVA×2、空調用動力 20kVA×1	混触防止板付※1	TK-V1000-2KT	6	2300×4800×2000
1500kW	500kW ×3台※1	所内用電灯 10kVA×1 動力 500kVA×3、空調用動力 30kVA×1	混触防止板付※1	TK-V1500-2KT	8	2300×6600×2000
2000kW	500kW ×4台※1	所内用電灯 10kVA×1 動力 500kVA×4、空調用動力 50kVA×1	混触防止板付※1	TK-V2000-2KT	10	2300×8200×2000

※1. パワコンがトランスレス及び非接地の場合に混触防止板付となります。 ※2. パワコンが商用絶縁方式の場合に、ダウントランスが使用できます。

パワーコンディショナ出力電圧 400V 級

※外形寸法は扉、側面板を除いた寸法を表します。

発電規模	パワコン出力容量	トランス容量	トランス混触防止板有無	基本タイプ	面体数	外形寸法(mm) 高さ×幅×奥行
100kW	100kW	所内用電灯 10kVA×1 動力 100kVA×1	—	TK-L0100-4	2	2300×1600×1400
200kW	100kW ×2台	所内用電灯 10kVA×1 動力 200kVA×1	—	TK-L0200-4	2	2300×1600×1600
250kW	250kW ※2	所内用ダウンTR 10kVA×1 ※2 動力 300kVA×1	—	TK-L0250-4D	2	2300×1800×2000
500kW	500kW	所内用電灯 10kVA×1 動力 500kVA×1	—	TK-V0500-4	3	2300×2400×2000
	500kW ※1	所内用電灯 10kVA×1 動力 500kVA×1、空調用動力 20kVA×1	混触防止板付※1	TK-V0500-4KOT	4	2300×3200×2000
	250kW ×2台	所内用電灯 10kVA×1 動力 500kVA×1	—	TK-V0500-4P	3	2300×2400×2000
1000kW	500kW ×2台	所内用電灯 10kVA×1 動力 500kVA×2	—	TK-V1000-4	5	2300×4000×2000
	500kW ×2台※1	所内用電灯 10kVA×1 動力 500kVA×2、空調用動力 20kVA×1	混触防止板付※1	TK-V1000-4KOT	6	2300×4800×2000
1500kW	500kW ×3台	所内用電灯 10kVA×1 動力 500kVA×3	—	TK-V1500-4	7	2300×5800×2000
	500kW ×3台※1	所内用電灯 10kVA×1 動力 500kVA×3、空調用動力 20kVA×1	混触防止板付※1	TK-V1500-4KOT	8	2300×6600×2000
2000kW	500kW ×4台	所内用電灯 10kVA×1 動力 500kVA×4	—	TK-V2000-4	9	2300×7400×2000
	500kW ×4台※1	所内用電灯 10kVA×1 動力 500kVA×4、空調用動力 20kVA×1	混触防止板付※1	TK-V2000-4KOT	10	2300×8200×2000

※1. パワコンがトランスレス及び非接地の場合に混触防止板付となります。 ※2. パワコンが商用絶縁方式の場合に、ダウントランスが使用できます。

太陽光発電向け 系統連系キュービクル

産業用太陽光発電システムに対応する高圧受電設備のことなら
カマクラにおまかせください。※掲載内容は一例です。オプションや製作範囲などは別途お問合せ下さい。

系統連系用増設機器はこちらです。

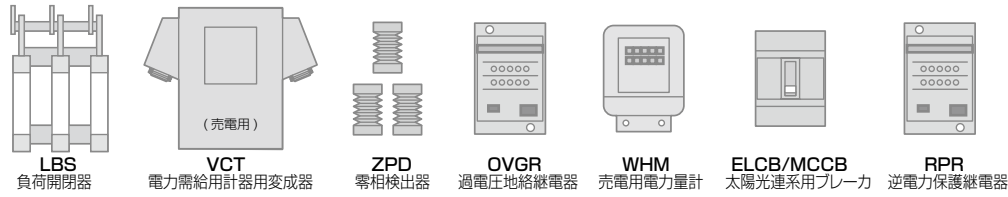

系統連系キュービクル・早わかり選定ガイド

1からの質問に答えていくと、適切なキュービクルがわかります。

さっそくお試しください!! → 1へ

1 スタート!

新設キュービクル **or** 増設キュービクル

↓ 新設タイプ

2へ

2 発電出力は?

太陽光発電出力が10kWまたは契約電力の5%以下 **or** 太陽光発電出力が10kWまたは契約電力の5%を超える

5へ **or** 3へ

3 売電契約は?

あり **or** なし

なし ↓ 系統保護継電器 (RPR) の増設工事

契約内容によりRPR以外の系統連系機器が必要になる場合は 6へ

4へ

4 既存設備 受電形態は?

CB形 **or** PF-S形

特注対応 **or** VCT・WH-M追加の場合は 6へ

6へ

5 OVGR+ZPD 系統保護継電器は?

あり **or** なし ※1

3へ **or** 特注対応 低圧系統連系タイプ

6 太陽光発電の接続系統連系は?

その他 (電灯の発電出力が10kW以上の場合) **or** 単相3線式 (100/200V) **or** 三相3線 (200V)

特注対応 **or** 7へ

7 買電/売電 VCT台数は?

1台 **or** 2台

特注対応 **or** 8へ

8 増設キュービクル内のVCT収納数は?

1台 **or** 2台

9へ **or** 10へ

9 送りLBSは?

なし **or** あり

特注対応 **or** TK-S1タイプ

10 送りLBSは?

なし **or** あり

TK-T1タイプ **or** TK-SVタイプ

※1 パワーコンディショナで単独運転が検知できない場合は、RPRが必要です。



TK-S1タイプ

【系統連系用増設機器イメージ図】

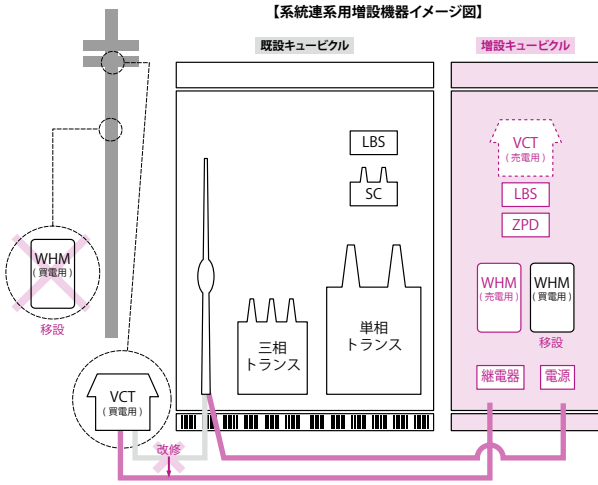

※移設・増設機器がイメージしやすい様にプレーカ等の機器は省略してあります。
※増設キュービクル外形寸法:(H)2260mm (W)900mm (D)1600mm

【結線図(系統連系キュービクル<増設用>)]

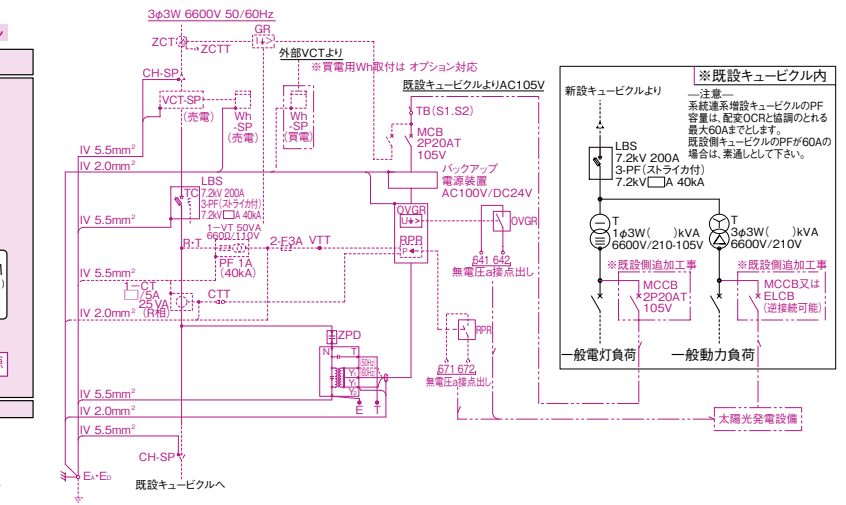

TK-T1タイプ

【系統連系用増設機器イメージ図】

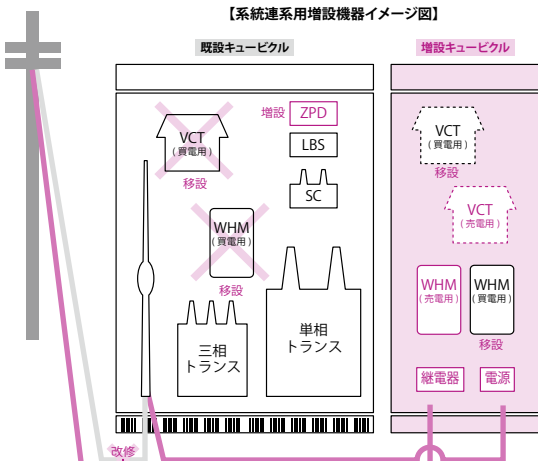

※移設・増設機器がイメージしやすい様にプレーカ等の機器は省略してあります。
※増設キュービクル外形寸法:(H)2259mm (W)900mm (D)1800mm

【結線図(系統連系キュービクル<増設用>)]

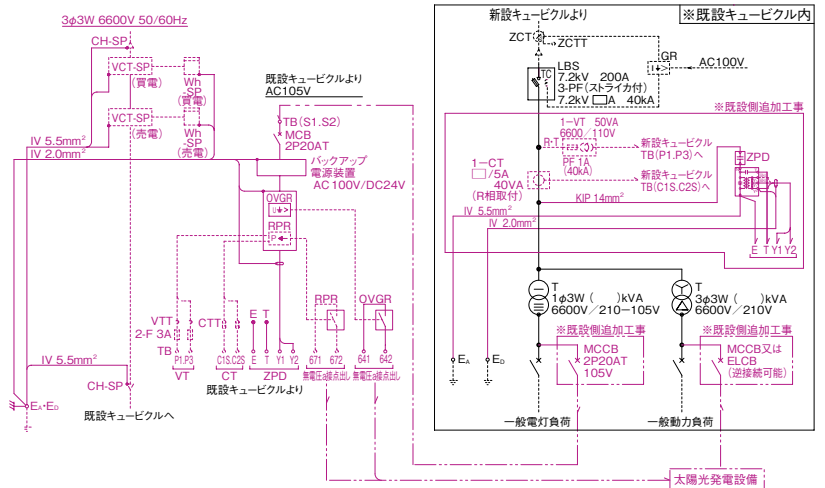

TK-SVタイプ

【系統連系用増設機器イメージ図】

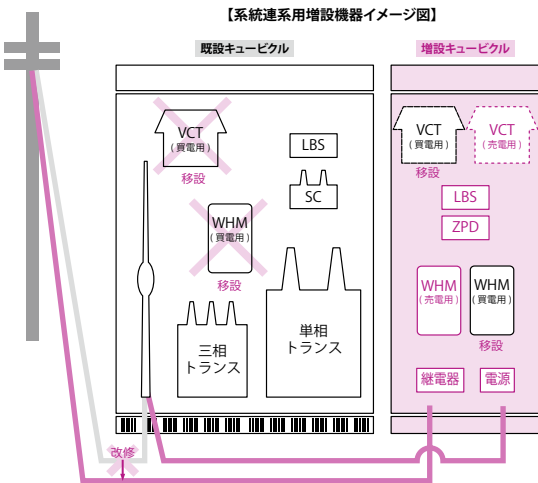

※移設・増設機器がイメージしやすい様にプレーカ等の機器は省略してあります。
※増設キュービクル外形寸法:(H)2300mm (W)1600mm (D)1400mm

【結線図(系統連系キュービクル<増設用>)]

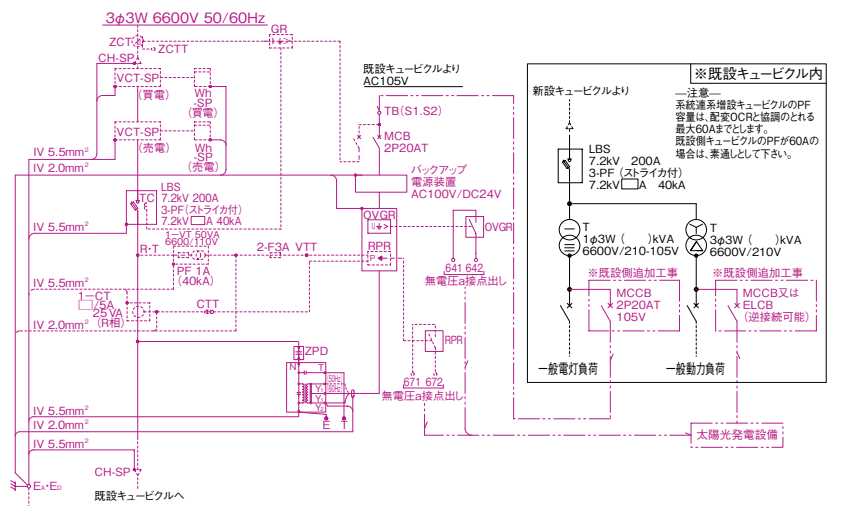

特注キュービクル

屋内用 PF・S/CB形



屋外用 PF・S/CB形



●CB形の基本構成

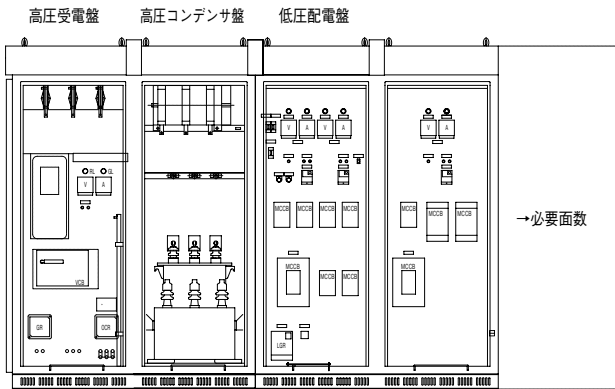

1.構成/函体基本寸法

種類	函体基本寸法			面数
	高さ	幅	奥行	
高圧受電盤	屋内 2200mm、 屋外 2300mm	800mm、900mm	1800mm、2000mm	1面
コンデンサ盤		800mm、1000mm		1面
低圧配電盤		800mm、1000mm		必要面数

2.収納機器

(高圧受電盤)

文字記号	機器名称
VCT	電力需給用計器用変成器 (収納スペース)
DS	断路器
VCB	真空遮断器
OCR	過電流継電器
GR	地絡継電器 (オプション) または DGR: 高圧地絡方向継電器 (オプション)
WHM	電力需給用積算電力計スペース
LA	避雷器 (オプション)
VT	計器用変圧器
CT	変流器
その他	計器類

(コンデンサ盤)

文字記号	機器名称
SC	電力用コンデンサ
SR	直列リアクトル
LBS	高圧交流負荷開閉器 または PFC: PFカットアウト

(低圧配電盤)

文字記号	機器名称
T	変圧器 (三相または単相) 1台
MCCB	配線用遮断器複数個
PC	高圧カットアウト (オプション) または LBS: 高圧交流負荷開閉器 (オプション)

MCCBおよび計器類取付用パネル

高圧受電盤

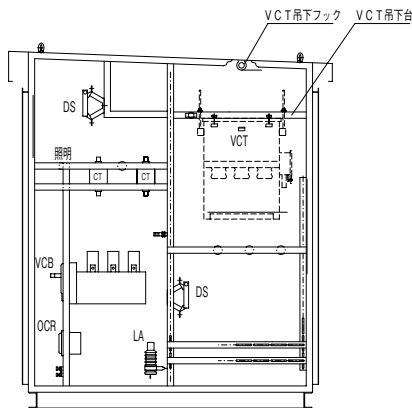

コンデンサ盤

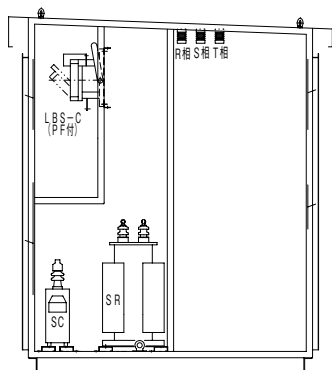

●PF-S形の基本構成(設備容量300kVA以下に適用)

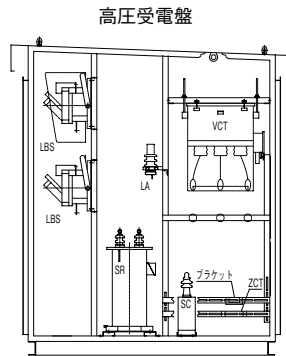
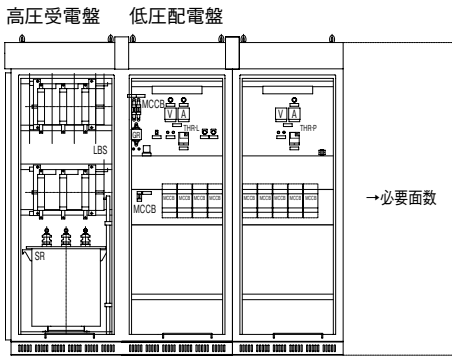

●函体寸法の算出方法

1 低圧配電盤の寸法の算出

- ・トランス容量、トランスの開閉器の種類により、右表の「変圧器収納図表」から収納できる外形寸法を選定します。
- ・他系統のトランスについても同様に外形寸法を選定します。

2 全体の外形寸法の算出

- ・高さ… 屋外用は2300mm、屋内用は2200mmです。
- ・幅… 高圧受電盤+コンデンサ盤+低圧配電盤 [1で算出]の合計が、全体の幅寸法です。
- ・奥行… 1で算出した低圧配電盤の奥行に1面でも2000mmがあれば奥行は2000mmとなり、全て1800mmの場合は奥行1800mmになります。

変圧器(最大容量)収納図表

函体外形寸法	3φトランス容量(kVA)			1φトランス容量(kVA)		
	W(幅)×D(奥行)	開閉器なし	PC付	LBS付	開閉器なし	PC付
800mm × 1800mm	200	200* ¹	200	150	150	150
800mm × 2000mm	200	200	200	150	150	150
1000mm × 1800mm	200	200* ¹	200	300	200	300
1000mm × 2000mm	300	200	300	300	300	300
1600mm ^{*2} × 2000mm (800 + 800)	500		500			

注1) ※1: 防振ゴムは取付け不可。(150kVA以下の場合は取付可能)
 注2) ※2: スイッチの取付数によっては、W=1800mm、2000mmとなる場合があります。
 注3) 設備用標準震度が1.5および2.0かつ防振ゴム付きの場合は変位抑制構造が必要となるため、本表は適用できません。
 注4) 励磁突入電流抑制機能付LBSをご使用の場合は函体寸法が変更になる場合があります。

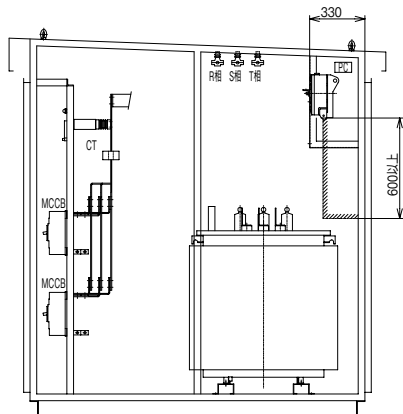
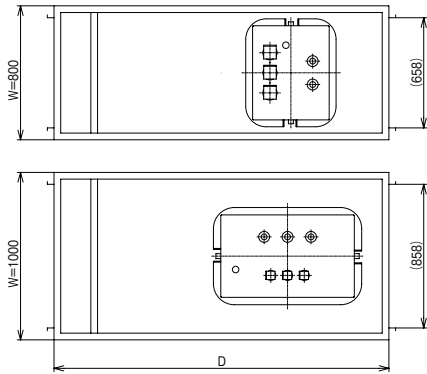

〔例〕3φ500kVAの場合

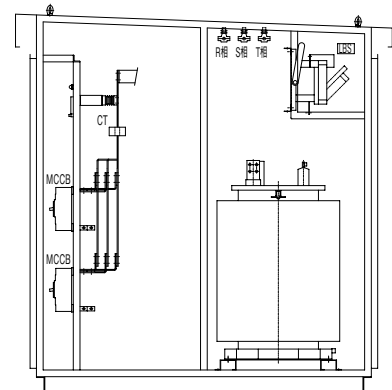
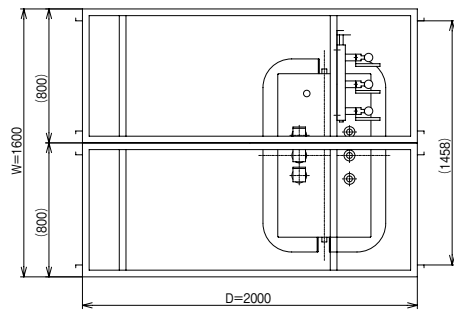

スイッチキュービクル [CB形]

● 基本仕様

主遮断装置：VCB（真空遮断器）

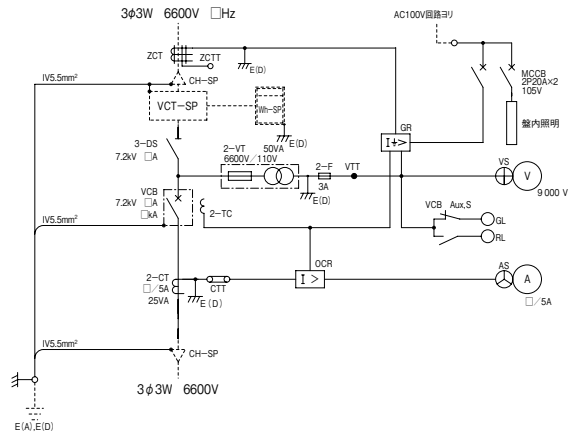

開放盤

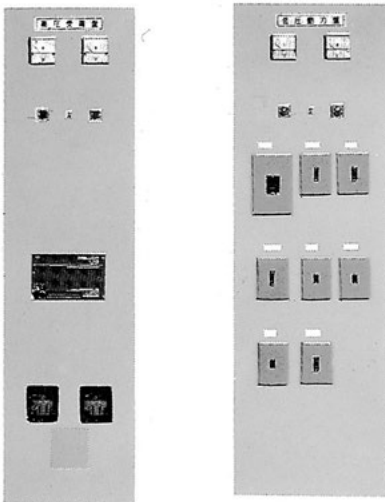

	高圧受電盤	低圧配電盤
材質	t3.2 鋼板	t3.2 鋼板
寸法 (mm)	2300 × 600 × 75	2300 × $\left. \begin{matrix} 500 \\ 600 \\ 700 \\ 800 \\ 900 \\ 1000 \end{matrix} \right\} \times 75$
チャンネルベース	溝形鋼 100 × 50 × 5	溝形鋼 100 × 50 × 5
塗装色	マンセル記号 5Y7/1	マンセル記号 5Y7/1
銘板 (標準品)	高圧受電盤	低圧動力盤 低圧電灯盤 低圧電灯動力盤
VT 計器用変圧器	6600/110V 50VA	MCCB 配線用遮断器
CT 変流器	6900V /5A	ELCB 漏電遮断器
VCB 真空遮断器	7.2kV	CT 変流器
OCR 過電流継電器	3~6A タップ	VS 電圧計
-	-	AS 電流計
V 電圧計	120角 9000V 1.5級	VS 電圧切替スイッチ
A 電流計	120角 /5A 1.5級	AS 電流切替スイッチ
VS 電圧切替スイッチ	500V 5A	
AS 電流切替スイッチ	500V 5A	

3φ3W 6600V □Hz

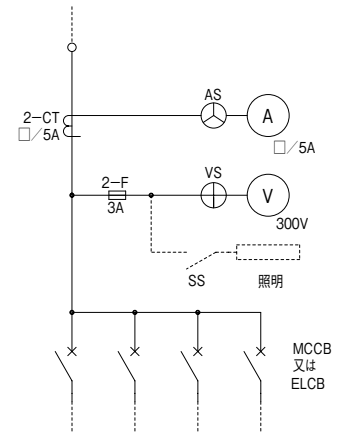
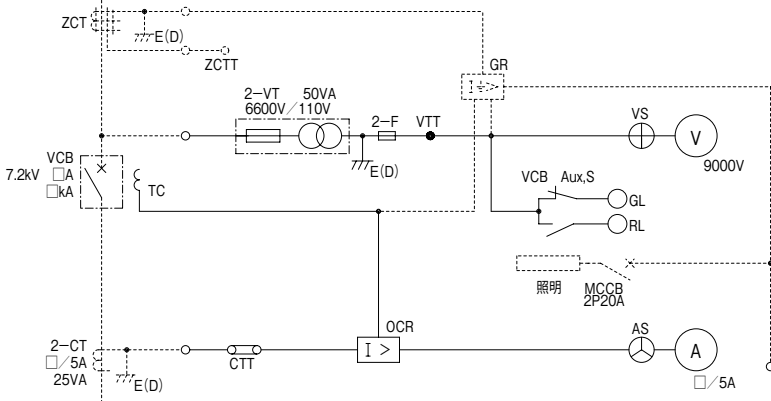

キュービクル
フレーム式
スマートタイプ
標準タイプ
超小型・太陽光・特注型
オプション仕様・パツ

ブレーカ取付可能数〔キュービクル表面パネル〕

キュービクル表面パネルへのブレーカ取付可能数です。取り付け数量は、各ブレーカフレーム容量の組み合わせになります。この数量を越える場合は、パネルが追加になります。

パネル 800mm 幅

表面型ブレーカ

フレーム	参考型式	ブレーカ取付数																									
600AF	メーカー：寺崎 MCCB Eシリーズ（経済品） Sシリーズ（汎用品）	0						1						2						3						4	
400AF	メーカー：寺崎 ELCB ZEシリーズ（経済品） ZSシリーズ（汎用品）	0	1	2	3	4	5	6	0	1	2	3	4	5	0	1	2	3	0	1	2	3	0	1	2	0	
225AF以下	メーカー：三菱 MCCB・ELCB CVシリーズ（経済品） SVシリーズ（汎用品）	12	10	8	6	4	2	0	9	8	6	4	2	0	6	4	2	0	3	2	0	0					

バックスタット型ブレーカ

フレーム	参考型式	ブレーカ取付数																								
600AF	同上	0						1						2						3						4
400AF		0	1	2	3	4	5	6	0	1	2	3	0	1	2	3	1	0	0							
225AF以下		12	11	9	8	6	2	0	9	8	6	2	8	6	2	0	0	2	0							

フラッシュプレート型ブレーカ

フレーム	参考型式	ブレーカ取付数																								
600AF	同上	0						1						2						3						4
400AF		0	1	2	3	4	0	1	2	3	0	1	2	1	0	0										
225AF以下		12	10	8	4	0	9	8	4	0	8	4	0	0	2	0										

パネル 1000mm 幅

表面型ブレーカ

フレーム	参考型式	ブレーカ取付数																																																																					
600AF	同上	0										1										2										3										4										5										6									
400AF		0	1	2	3	4	5	6	7	8	0	1	2	3	4	5	6	7	0	1	2	3	4	5	0	1	2	3	4	0	1	2	3	0	1	2	3	0	1	0																															
225AF以下		14	12	10	8	7	5	3	1	0	12	10	8	7	5	3	1	0	9	7	5	3	1	0	7	5	3	1	0	5	3	1	0	2	0	0																																			

バックスタット型ブレーカ

フレーム	参考型式	ブレーカ取付数																																																																					
600AF	同上	0										1										2										3										4										5										6									
400AF		0	1	2	3	4	5	6	7	8	0	1	2	3	4	5	0	1	2	3	4	5	0	1	2	3	4	0	1	2	0	1	0																																						
225AF以下		15	14	12	11	10	8	4	2	0	13	11	10	8	4	2	11	10	8	4	2	0	10	8	4	2	0	6	4	0	2	0	0																																						

フラッシュプレート型ブレーカ

フレーム	参考型式	ブレーカ取付数																							
600AF	同上	0						1						2						3					
400AF		0	1	2	3	4	5	6	0	1	2	3	4	0	1	2	3	0	1						
225AF以下		15	13	11	10	6	2	0	12	10	6	2	0	10	6	2	0	4	0						

● ブレーカ (MCCB・ELCB) 出線サイズ表

出線サイズ	フレーム	参考型式	タイプ	電線サイズ (mm)							
				22	38	60	100	150	200	250	325
50AF		メーカー：寺崎 MCCB	表面	○	—	—	—	—	—	—	—
			バック/フラッシュプレート	○	—	—	—	—	—	—	—
100AF		メーカー：寺崎 Eシリーズ（経済品） Sシリーズ（汎用品）	表面	○	○	—	—	—	—	—	—
			バック/フラッシュプレート	○	○	○	—	—	—	—	—
225AF 250AF		メーカー：寺崎 ELCB ZEシリーズ（経済品） ZSシリーズ（汎用品）	表面	○	○	○	○	—	—	—	—
			バック/フラッシュプレート	○	○	○	○	○	—	—	—
400AF		メーカー：三菱 MCCB・ELCB CVシリーズ（経済品） SVシリーズ（汎用品）	表面	○	○	○	○	○	○	○	○
			バック/フラッシュプレート	○	○	○	○	○	○	○	○
600AF			表面	○	○	○	○	○	○	○	○
			バック/フラッシュプレート	○	○	○	○	○	○	○	○

キュービクル

フレーム式

スマートタイプ

標準タイプ

超小型・太陽光・特注など

オプション仕様 パーツ

キュービクル耐震仕様 (トッランナー変圧器 2014)

トッランナー変圧器2014につきまして、変圧器自体の耐震区分が明確化されました。それにもない、弊社キュービクルの耐震仕様に関する対応方法は下記の通りです。

対応方法

■防振ゴムが無い場合

(油入変圧器・モールド変圧器)

		設備機器の耐震クラス		
		耐震クラス S	耐震クラス A	耐震クラス B
設置場所	上層階、屋上および塔屋	通常対応 ※1 設計用標準震度 2.0	通常対応 ※1 設計用標準震度 1.5	通常対応 設計用標準震度 1.0
	中間階	通常対応 ※1 設計用標準震度 1.5	通常対応 設計用標準震度 1.0	通常対応 設計用標準震度 0.6
	地階および1階	通常対応 設計用標準震度 1.0	通常対応 設計用標準震度 0.6	通常対応 設計用標準震度 0.4

※1：変圧器メーカーによっては対応できません。別途お問い合わせください。
注1：MRおよびCRタイプは「設計用標準震度 1.0」までしか対応できません。

■防振ゴムが付く場合

(油入変圧器・モールド変圧器)

		設備機器の耐震クラス		
		耐震クラス S	耐震クラス A	耐震クラス B
設置場所	上層階、屋上および塔屋	特注対応 設計用標準震度 2.0	特注対応 設計用標準震度 1.5	通常対応 設計用標準震度 1.0
	中間階	特注対応 設計用標準震度 1.5	通常対応 設計用標準震度 1.0	通常対応 設計用標準震度 0.6
	地階および1階	通常対応 設計用標準震度 1.0	通常対応 設計用標準震度 0.6	通常対応 設計用標準震度 0.4

注1：油入変圧器 1φ 500kVA, 3φ 750kVA で防振ゴムが付く場合は「設計用標準震度 1.0」までしか対応できません。

注2：モールド変圧器で防振ゴムが付く場合は「設計用標準震度 1.0」までしか対応できません。

注3：CRタイプは「設計用標準震度 1.0」までしか対応できません。(MRタイプは防振ゴム取付不可)

特注対応 …『変圧器端子部の変位量抑制構造』を施した函体となります。函体寸法は通常対応品と異なる場合がございます。また、変圧器メーカーは指定となります。(50kVA以下の油入変圧器は通常対応となります。)

建築設備耐震設計・施工指針 2014年版 ((一財) 日本建築センター) P.6 指針表 2.2-1 設備機器の設計用標準震度を参照

オプション仕様

カワムラ・キュービクルの適用範囲を広げるオプション群です。

※函体によっては取り付けできないオプションもありますので、詳しくは最寄りの営業所へお問い合わせ下さい。

ステンレス函体



沿岸部、工業地域、
温泉地等に。

- ステンレス鋼を使用した函体です。
- ステンレスの板厚は2mmです。

亜鉛溶射塗装函体



沿岸部、工業地域、
温泉地等に。

- 防錆性に優れた亜鉛溶射塗装を函体部分に施したキュービクルです。

換気扇



- 天井、側面、背面に取り付け可能です。
- φ25cm、φ30cm、吸気用、排気用があります。

防雪カバー

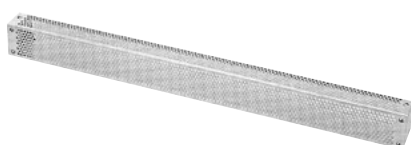

屋根通気孔からの雪の侵入を
低減させます。

- 屋根通気孔部分の内部にセットし、通気孔部分からの雪の侵入を低減できます。

雨水よけカバー



チャンネルベース通気孔から
の雨水の侵入を低減させます。

- チャンネルベース通気孔の外側に取り付け、通気孔部分からの雨水の侵入を低減できます。

防虫網



チャンネルベースの通気孔から
の虫の侵入を低減させます。

- 取付による換気性能の低下はありません。
- チャンネルベース通気孔部分に取り付け、通気孔部分からの外虫の侵入を低減できます。

高圧地絡継電器 (GR)



- 高圧電路での機器及び電線の、絶縁劣化または破壊による地絡電流を検出し、受電側遮断器へ遮断信号を出力します。電力会社への波及を未然に防ぐ目的で使用します。

2回路監視用低圧地絡継電器(LGR3R)



- 低圧電路での機器及び電線の、絶縁劣化または破壊による地絡電流を検出し、警報を出力します。
- 標準キュービクルに最適な2回路監視用です。電灯1回路、動力1回路を個別に監視し、個別で警報を出力します。

低圧LCユニット

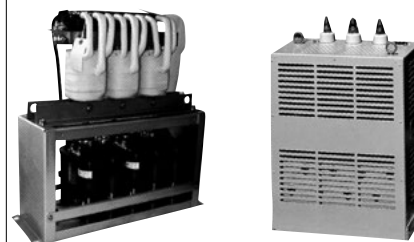

高調波を低圧で抑制。
省スペースに最適。

ジスコンスイッチ用絶縁バリア



- ジスコンスイッチ (DS) は、高圧遮断器の一次側に取付られる事が多く、小動物が接触した際は、波及事故となる可能性があります。ジスコンスイッチ用絶縁バリアは、こういった事故を未然に防止するのに役に立ちます。
- カワムラ製 屋内用V型ジスコンスイッチ (DSV200、DSV400) に取付が可能です。
- 絶縁バリアは、相間に2枚と対地間に2枚の計4枚取り付けられるタイプです。

電力監視モニター



- 毎月、毎日、毎時間の電力使用量を自動で測定しますので、定期検針のわずらわしさを解消します。
- 電灯回路、動力回路を計測しデマンド監視を行います。

各種パーツ

アースターミナル ETK

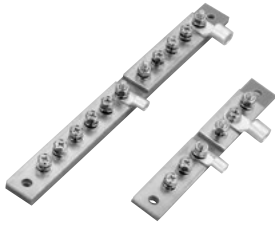

●仕様

材質：ペーク（ベース部分）

●高圧受電設備用の接地端子です。

品番	1セット標準価格 (円)	端子数	外形寸法(mm)	
			L	W
ETK 32	2,550	3端子×2	170	25
ETK 5161	3,820	5端子×1 6端子×1	270	25

※品番、価格は1セットの場合です。

(商品コード81)

高圧ガイシ RGA



●仕様

材質：不飽和ポリエステル樹脂（ガイシ部分）
色彩：茶（ガイシ部分）

●高圧回路の導体支持にご使用ください。

種類	品番	1セット標準価格 (円)	セット 内容
高圧ガイシ	RGA	24,400	10コ
高圧ガイシ(高圧分岐バー付)	RGA-KB	9,700	3コ
高圧ガイシ(押さえ金具付)	RGA-OK	25,700	10コ

※品番、価格は1セットの場合です。

(商品コード81)

1Pクリート KRT



- 優れた耐衝撃性(材質：強化ポリプロピレン)
 - 高い絶縁度(商用周波耐電圧22kV、耐衝撃電圧60kV)
 - 優れた耐候性(-15℃、+90℃においてヒビ割れ等の異常なし)
- 注)1Pクリートは高圧機器内配線用電線(KIP,KIC,KIB：耐電圧18kV)用の電線支持物です。
高圧引下用絶縁電線(PDC,PDP,PDB：耐電圧12kV)には使用できません。

適合電線	品番	1セット標準価格 (円)	セット 内容
KIP14mm ² (外径12.8mm)	KRT 14	5,720	10コ
KIP22mm ² (外径14.0mm)	KRT 22	5,720	10コ
KIP38mm ² (外径15.8mm)	KRT 38	5,720	10コ
KIP60mm ² (外径18.0mm)	KRT 60	5,720	10コ

※品番、価格は1セットの場合です。

(商品コード81)

図面ホルダー VP19

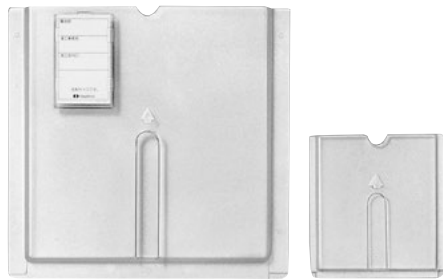

- 粘着テープ付ですので任意の位置に設置できます。
- 大型サイズはA4ファイルの収納可、名刺ホルダー付
- PS樹脂製です。

VP19-1-1
VP19-1

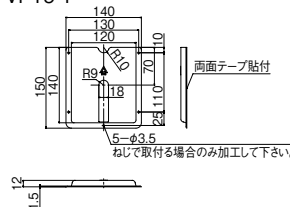

VP19-2-1
VP19-2

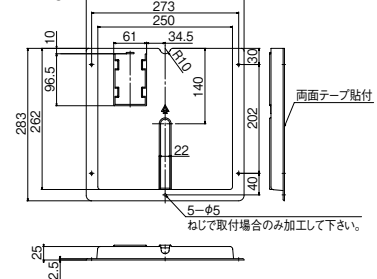

品番	1個標準価格 (円)	1梱入数	備考
VP19-1-1	1,050	1	裏面粘着テープ付
VP19-2-1	2,820	1	裏面粘着テープ付
VP19-1	2,580	5	裏面粘着テープ付
VP19-2	7,120	5	裏面粘着テープ付

※品番・価格は1梱の場合です。

(商品コード81)

各種パーツ

換気扇セット FOL・SFOL



●仕様

表面処理：ページユ（マンセル5Y7/1）塗装
 同期回転数：1400（1600）min⁻¹
 風量：682（785）m³/H
 電流：0.49（0.57）A
 消費電力：46（57）W
 騒音：45（49.5）dB
 起動電流：1.18（1.13）A
 最大負荷電流：0.62（0.74）A
 （ ）内は60Hz時の数値です。

●機器から発生する多量の熱を排出するための大風量換気扇です。

鉄製フード仕様

MCCB サーモ（可変式） 端子台	品番	1セット 標準価格 （円）	電圧	周波数 Hz	羽根径	セット内容
無	FOL 250G	73,500	100V	50/60	φ250	ファン、フード、 フィンガーガード、 パッキン、取付ネジ
付	FOL 250MG	77,600	100V			

（商品コード81）

ステンレス製フード仕様

※ステンレス製のフードを使用しています。

MCCB サーモ（可変式） 端子台	品番	1セット 標準価格 （円）	電圧	周波数 Hz	羽根径	セット内容
無	SFOL 250G	94,700	100V	50/60	φ250	ファン、フード、 フィンガーガード、 パッキン、取付ネジ
付	SFOL 250MG	98,700	100V			

※品番、価格は1セットの場合です。

（商品コード81）

換気扇セット取付部の開口加工図

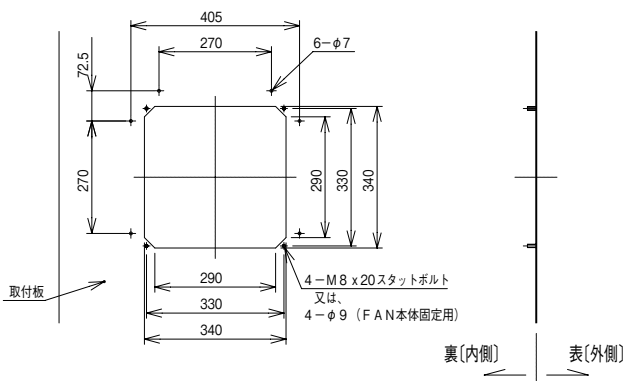

フード本体図

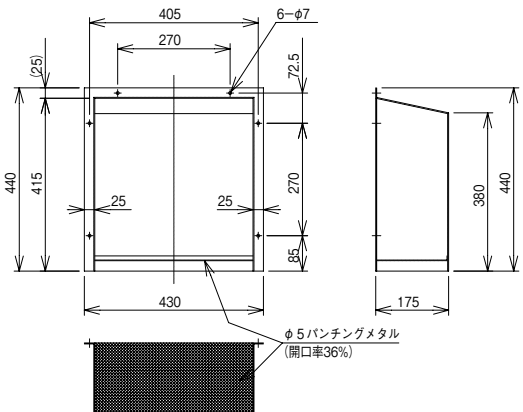

換気扇セット組立図

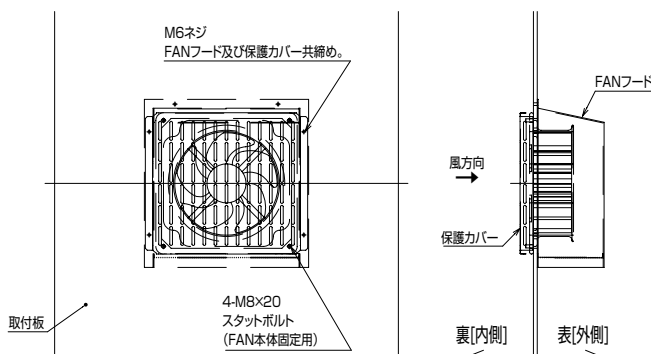

【組立手順】

- 1.FAN本体を取付板のM8スタットボルト部に固定する。（M8ナット）
- 2.FANフードを取付板表側に固定する。
- 3.FANフード取付ネジに保護力バーを共締めする。

フィンガーガード詳細図

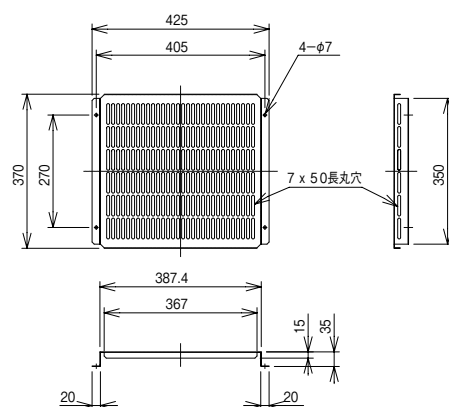

各種パーツ

プレート



HOG-KO



HOG-KI



PLE-HE

●仕様

材質：アクリル(透明)
板厚：t2.0
文字色：赤色

●仕様

材質：アクリル(透明)
板厚：t2.0
文字色：地色…黄色、
文字と枠…黒色

●仕様

材質：アルミ(白)
文字色：高電圧地色…黄赤、
文字と枠…黒色

高圧危険プレート(保護板)

●充電部の保護プレートとしてご使用ください。

品番	1セット標準価格(円)	セット内容	外形寸法(mm)	
			タテ	ヨコ
HOG-KO	9,270	3枚	365	432

※品番、価格は1セットの場合です。

(商品コード81)

危険プレート(保護板)

●充電部の保護プレートとしてご使用ください。

品番	1セット標準価格(円)	セット内容	外形寸法(mm)	
			タテ	ヨコ
HOG-KI	9,270	3枚	280	498

※品番、価格は1セットの場合です。

(商品コード81)

変電設備プレート

●裏面に粘着シートが付いたプレートです。

品番	1セット標準価格(円)	セット内容	外形寸法(mm)	
			タテ	ヨコ
PLE-HE	6,140	3枚	225	300

※品番、価格は1セットの場合です。

(商品コード81)

アンカーボルト BOS

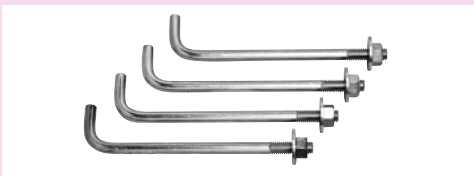

●仕様

材質：クロメートまたはステンレス

●基礎ボルトとしてご利用ください。

品番	1セット標準価格(円)	セット内容
BOS-C12	2,390	クロメート M12×200mm 4本セット(ワッシャ、ナット付)
BOS-C16	3,480	クロメート M16×200mm 4本セット(ワッシャ、ナット付)
BOS-S12	7,310	ステンレス M12×200mm 4本セット(ワッシャ、ナット付)
BOS-S16	8,640	ステンレス M16×200mm 4本セット(ワッシャ、ナット付)

※品番、価格は1セットの場合です。

(商品コード81)

屋内用V型ジスコンスイッチ DSV

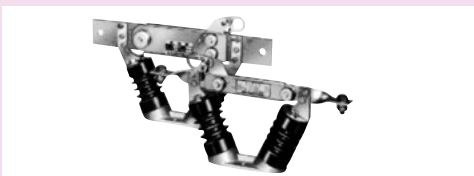

品番	1梱標準価格(円)	容量	1梱入数
DSV 200V-3	48,500	7.2kV 200A	3
DSV 400V-3	56,700	7.2kV 400A	3

※品番、価格は1梱(3個入)の場合です。

(商品コード81)

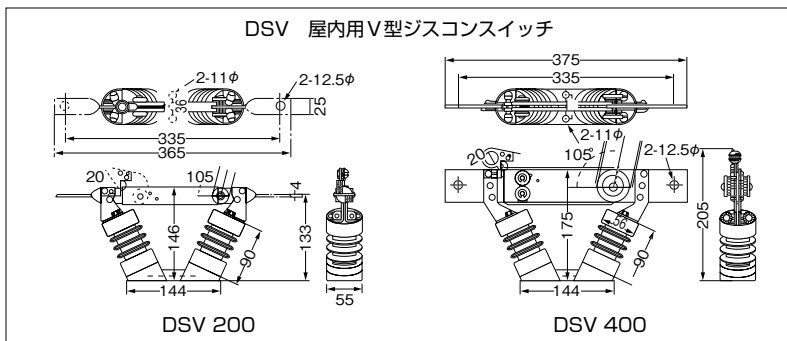

キュービクル
フレーム式
スマートタイプ
標準タイプ
超小型・太陽光・特注など
オプション仕様・パーツ

各種パーツ

フック棒 NGS



品番	1根標準価格 (円)	長さ
NGS 10	6,800	1m (10,000V)
NGS 15	10,200	1.5m (20,000V)
NGS 20	13,600	2m (30,000V)
NGS 30	40,800	3m (40,000V)

※品番、価格は1本の場合です。

(商品コード81)

キュービクルのご照会、ご注文に際して、次の事項をお知らせください。

電力会社	<input type="checkbox"/> 北海道 <input type="checkbox"/> 東北 <input type="checkbox"/> 東京 <input type="checkbox"/> 北陸 <input type="checkbox"/> 中部 <input type="checkbox"/> 関西 <input type="checkbox"/> 中国 <input type="checkbox"/> 四国 <input type="checkbox"/> 九州 <input type="checkbox"/> 沖縄							
仕様	<input type="checkbox"/> 一般品 <input type="checkbox"/> 認定品 <input type="checkbox"/> 推奨品 <input type="checkbox"/> 官公庁仕様							
函体	屋内・屋外用の区分	<input type="checkbox"/> 屋外 <input type="checkbox"/> 屋内						
	底板	<input type="checkbox"/> 必要 <input type="checkbox"/> 不要(一般品のみ)						
	塗装色	<input type="checkbox"/> マンセル5Y7/1(カワムラベージュ) <input type="checkbox"/> 特別塗装(指定色【 <input type="text"/> 】、耐塩塗装、重耐塩塗装)						
受電電圧・周波数	6.6kV <input type="checkbox"/> 50Hz <input type="checkbox"/> 60Hz							
主遮断装置	<input type="checkbox"/> LBS							
	<input type="checkbox"/> VCB	<input type="checkbox"/> 手動 <input type="checkbox"/> 自動	定格遮断容量	<input type="checkbox"/> 8kA(定格電流400A) <input type="checkbox"/> 12.5kA(定格電流600A)				
地絡継電器(GR)	<input type="checkbox"/> 必要 <input type="checkbox"/> 不要							
避雷器(LA)	<input type="checkbox"/> 必要 <input type="checkbox"/> 不要							
高圧側計器	<input type="checkbox"/> 電力計(kW) <input type="checkbox"/> 力率計(pf) <input type="checkbox"/> 周波数計(F)							
進相コンデンサ	<input type="checkbox"/> 必要 <input type="checkbox"/> 不要							
	一次開閉器		<input type="checkbox"/> なし(LBSタイプ) <input type="checkbox"/> PC(50以下) <input type="checkbox"/> LBS					
① kvar × 台		② kvar × 台		③ kvar × 台				
直列リアクトル	<input type="checkbox"/> 必要(高圧) <input type="checkbox"/> 必要(低圧)		<input type="checkbox"/> 不要					
変圧器(T)	一次開閉器	種類	相・容量				THR回路	過負荷警報表示
	<input type="checkbox"/> なし(LBSタイプ) <input type="checkbox"/> PC(300kVA以下) <input type="checkbox"/> LBS	<input type="checkbox"/> 一般油入式 <input type="checkbox"/> モールド式	①	φ	kVA	6.6kV /	V	<input type="checkbox"/> 有 <input type="checkbox"/> 無
			②	φ	kVA	6.6kV /	V	<input type="checkbox"/> 有 <input type="checkbox"/> 無
			③	φ	kVA	6.6kV /	V	<input type="checkbox"/> 有 <input type="checkbox"/> 無
低圧開閉器	種類	<input type="checkbox"/> 表面形 <input type="checkbox"/> バック形 <input type="checkbox"/> フラッシュプレート形						
	容量・台数	※変圧器毎に 極数・電流容量・台数を指定して下さい。						
特記事項	<input type="checkbox"/> 換気扇 <input type="checkbox"/> 漏電火災警報器 <input type="checkbox"/> メーター120角タイプ指定など <input type="checkbox"/> 力率制御つき <input type="checkbox"/> 防雪カバー、ベース部通気孔雨水よけカバーなど(ただし推奨品、認定品には通気構造の改造とみなされるので取付けできません)							

重量計算【特注多面体キュービクル】

● 多面体キュービクル重量計算方法

概算総重量 (kg) = ①ボックス重量 (kg) + ②主遮断装置重量 (kg) + ③機器重量の合計 (kg)

①ボックス重量

ボックス タイプ	外形寸法 (mm) 高さ×幅×奥行			重量 (kg)	
				底板無し	底板付き
S3	2300	2400	1400	820	860
1面体	2250	800	1800	460	480
	2250	1000	1800	500	530
	2250	800	2000	510	530
	2250	1000	2000	550	580
	2300	1600	1800	760	800
2面体	2300	1800	1800	800	850
	2300	1600	2000	800	840
	2300	1800	2000	840	890
	2300	2400	1800	1030	1090
3面体	2300	2600	1800	1070	1140
	2300	2800	1800	1110	1190
	2300	2400	2000	1080	1140
	2300	2600	2000	1120	1190
	2300	2800	2000	1160	1240

ボックス タイプ	外形寸法 (mm) 高さ×幅×奥行			重量 (kg)		
				底板無し	底板付き	
4面体	2300	3200	1800	1300	1380	
	2300	3400	1800	1340	1430	
	2300	3600	1800	1380	1480	
	2300	3800	1800	1420	1530	
	2300	3200	2000	1360	1440	
	2300	3400	2000	1400	1490	
	2300	3600	2000	1440	1540	
	2300	3800	2000	1480	1590	
	5面体	2300	4000	1800	1570	1670
		2300	4200	1800	1610	1720
2300		4400	1800	1650	1770	
2300		4600	1800	1690	1820	
2300		4000	2000	1640	1740	
2300		4200	2000	1680	1790	
2300		4400	2000	1720	1840	
2300		4600	2000	1760	1890	

②主遮断装置重量

・主遮断装置の種類により、以下の重量を加算します。

- ・ VCB (800巾) = 100kg (電線類、DS、パネル重量を含む)
- ・ VCB (1000巾) = 110kg (電線類、DS、パネル重量を含む)
- ・ LBS = 15 (kg) (電線重量を含む)

③機器重量

【使用する機器を各々加算してください】

● 変圧器重量

変圧器容量 (kVA)	3φ重量 (kg)		1φ重量 (kg)
	トランス重量+HIV (Cu)		トランス重量+HIV (Cu)
10			95+5
20	160+5		125+10
30	200+10		170+10
50	280+10		245+15
75	395+10		330+15
100	480+15		420+20
150	640+20		530+40
200	765+30		640+50
300	1060+35		910+90
500	1530+85		1400+180

● 高圧コンデンサ重量 (油入式)

定格設備容量 (kvar)	L=6%対応		L=13%対応	
	容量 (kvar)	重量 (kg)	容量 (kvar)	重量 (kg)
10/12	10.6/12.8	20	11.5/13.8	20
15/18	16.0/19.1		17.2/20.7	
20/24	21.3/25.5		23.0/27.6	
25/30	26.6/31.9		28.7/34.5	
30/36	31.9/38.3		34.5/41.4	
50	53.2	25	57.5	30
75	79.8	30	86.2	35
100	106	35	115	40
150	160	55	172	60
200	213	65	230	70
250	266	75	287	80
300	319	85	345	90

● 高圧リアクトル重量

定格設備容量 (kvar)	L = 6%品			L = 13%品		
	定格容量 (kvar)	重量 (kg)		定格容量 (kvar)	重量 (kg)	
		油入式	乾式		油入式	乾式
10/12	0.638/0.766	115	55	1.49/1.79	115	55
15/18	0.957/1.15			2.24/2.69		
20/24	1.28/1.53			2.99/3.59	135	85
25/30	1.60/1.91			3.74/4.48		
30/36	1.91/2.30			4.48/5.38		
50	3.19	120	65	7.47	190	105
75	4.79	135	85	11.2	195	125
100	6.38	150	105	14.9	215	170
150	9.57	205	150	22.4	265	230
200	12.8	235	170	29.9	320	295
250	16.0	255	225	37.4	385	420
300	19.1	295	230	44.8	405	430

● LBS重量

LBS重量：15kg × 台数（電線類重量含む）

● 避雷器重量

避雷器重量：1セット10kg（電線類重量含む）

● VCB重量

VCB重量（800巾）：100kg × 台数（電線類、パネル重量を含む）

VCB重量（1000巾）：110kg × 台数（電線類、パネル重量を含む）

● PC重量

PC重量：5kg × 台数（電線類重量含む）

● FAN重量

側面FAN重量：15kg × 台数（電線類重量を含む）

天井FAN重量：30kg × 台数（電線類重量を含む）

● 低圧LCユニット重量

定格設備容量 (kvar)	重量 (kg)
10/12	35
15/18	35
20/24	45
25/30	45
30/36	50
50	70

● 低圧パネル重量

幅 (mm)	表面形スイッチ	裏面・埋込形スイッチ
800	60kg/枚	100kg/枚
1000	100kg/枚	150kg/枚

※取付機器重量を含む。

トランス容量別早見表

単相 [6600/210-105V]

T kVA	定格一次電流 (A)	※1 定格二次電流			電流計 □/5A	サーマル整定値 (A)	PC-F (A) ※2	B種接地線 IV (mm ²)	低圧母線 HIV (mm ²)
		1.0倍 (A)	2.14倍 (A)	1.5倍 (A)					
10	1.51	47.6	101	71	60	3.9	5	8	8
20	3.03	95.2	203	142	120	3.9	10	8	22
30	4.54	142.8	305	214	200	3.5	10	14	38
50	7.57	238	509	357	300	3.9	20	22	100
75	11.36	357.1	764	535	500	3.5	30	22	150
100	15.15	476.1	1018	714	600	3.9	50	38	250
150	23.72	714.2	1528	1071	1000	3.5	50	60	200二条又は Cu6 × 75
200	30.3	952	2037	1428	1200	3.9	75	60	Cu6 × 100
300	45.45	1428.5	3056	2142	2000	3.5	100	100	Cu10 × 100
500	73.75	2380.9	5095	3571	3000	3.9		150	Cu10 × 100ダブル

三相 [6600/210V]

T kVA	定格一次電流 (A)	※1 定格二次電流			電流計 □/5A	サーマル整定値 (A)	PC-F (A) ※2	B種接地線 IV (mm ²)	低圧母線 HIV (mm ²)
		1.0倍 (A)	2.14倍 (A)	1.5倍 (A)					
20	1.75	55.0	117	82	75	3.6	5	8	14
30	2.62	82.5	176	123	100	4.1	5	8	22
50	4.37	137	293	206	200	3.4	10	8	38
75	6.56	206	441	309	250	4.1	15	14	60
100	8.75	275	588	412	400	3.4	20	14	100
150	13.1	412	882	618	500	4.1	30	22	200
200	17.5	550	1176	824	750	3.6	30	22	325
300	26.2	825	1764	1237	1000	4.1	50	38	250二条又は Cu6 × 75
500	43.7	1375	2941	2061	2000	3.4		60	Cu10 × 100
750	65.6	2062	4412	3092	2500	4.1		100	Cu10 × 150又は Cu10 × 100ダブル

※1 認定キュービクルにおいて、共用変圧器に使用される配線用遮断機の総容量は2.14倍以下、専用変圧器の場合は1.5倍以下としてください。

※2 PC-Fは速動形（テンション）ヒューズです。（エナジーサポート製）

ブレーカの遮断容量

JIS C4620 : 2018 解説表1は下表の通り(参考)

単位 kA

変圧器容量 (kVA)	三相変圧器 (210V)										単相変圧器 (210V)									
	配線用遮断器の定格電流 周波数 [50Hz]					配線用遮断器の定格電流 周波数 [60Hz]					配線用遮断器の定格電流 周波数 [50Hz]					配線用遮断器の定格電流 周波数 [60Hz]				
	60A以下	125A以下	250A以下	400A以下	630A以下	60A以下	125A以下	250A以下	400A以下	630A以下	60A以下	125A以下	250A以下	400A以下	630A以下	60A以下	125A以下	250A以下	400A以下	630A以下
30	3.8	4.2	—	—	—	3.8	4.2	—	—	—	5.5	6.6	7.1	—	—	5.3	6.3	6.8	—	—
50	5.4	6.3	6.7	—	—	5.3	6.1	6.5	—	—	7.7	10.3	12.0	—	—	7.4	9.6	10.9	—	—
75	7.6	9.3	10.2	—	—	7.3	8.7	9.4	—	—	9.9	14.6	17.9	18.3	—	9.7	13.9	16.6	16.9	—
100	9.0	11.3	12.5	12.7	—	8.6	10.6	11.5	11.6	—	10.3	15.2	18.2	18.5	18.7	10.0	14.1	16.5	16.7	16.9
150	11.1	15.1	17.1	17.4	17.5	10.7	14.3	16.2	16.4	16.5	11.9	19.2	24.2	24.9	25.1	11.4	17.5	21.4	21.8	22.0
200	12.4	17.9	20.8	21.2	21.3	11.7	16.2	18.3	18.6	18.7	12.7	21.4	27.4	28.1	28.3	12.1	19.3	23.8	24.3	24.5
300	14.0	21.8	26.3	26.8	27.0	13.6	20.4	24.1	24.5	24.6	13.7	25.5	35.4	36.5	36.9	13.4	23.4	30.7	31.5	31.7
500	15.7	27.9	36.5	37.4	37.8	15.2	25.5	31.9	32.5	32.7	14.7	30.4	47.4	49.4	50.1	14.5	28.8	42.2	43.6	44.1
750	16.6	32.9	48.2	49.9	50.6	16.3	30.5	41.7	42.8	43.2										

注記1 JIS C 4304の調査値であり、調査した中のパーセント抵抗及びパーセントリアクタンスの最小値、短絡電流の最大値を示すものである。

注記2 定格電圧は、三相変圧器は6.6kV/210V、単相変圧器は6.6kV/210-105Vとした。

注記3 変圧器の巻線の温度が20°Cの場合を示す。

CB形 保護協調曲線 (例) ※添付図1

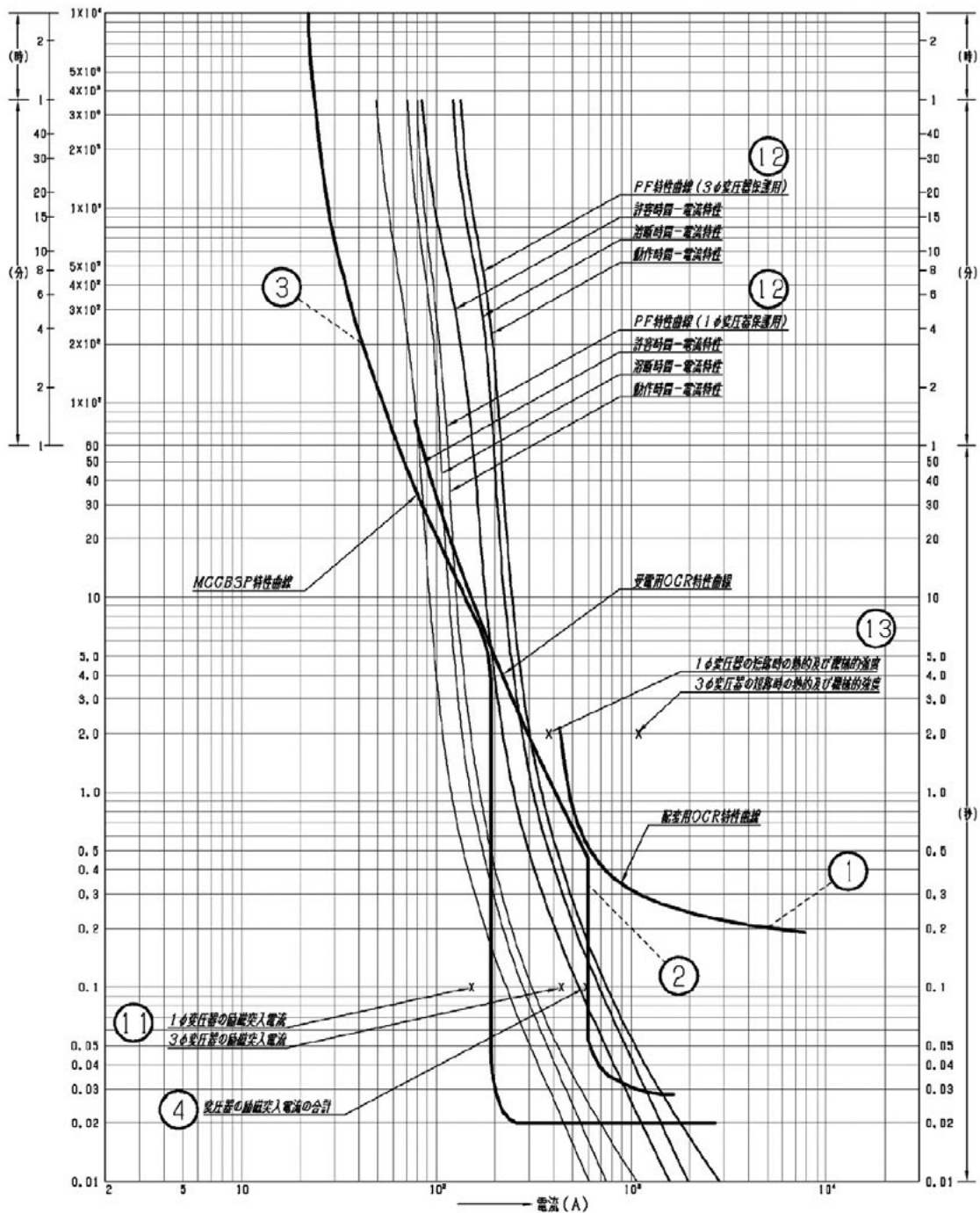

< 保護機器の特性曲線及び保護協調図の考え方 >

保護機器の特性曲線は遮断特性を表すので、横軸に電流、縦軸にその電流が流れた時に保護機器が動作する時間をプロットしてできる曲線のことをいいます。

< 保護協調特性曲線の考え方 >

- a) CB形 (添付図 1)
 - 1) 配変用 OCR の特性曲線 (①) と受電用 OCR の特性曲線 (②) を比較し、受電用 OCR の特性曲線が配変用 OCR の特性曲線よりも左側にあること。
 - 2) 受電用 OCR の特性曲線 (②) と変圧器二次側 MCCB の特性曲線 (③) を比較し、変圧器二次側 MCCB の特性曲線が受電用 OCR の特性曲線よりも左側にあること。
 - 3) 変圧器の励磁突入電流の合計 (④ : ×印でプロット) が受電用 OCR の特性曲線カーブ (②) よりも左側にあること。
- b) PF・S形 (添付図 2)
 - 1) 配変用 OCR の特性曲線 (⑤) と限流ヒューズ (PF) の動作時間特性曲線 (⑥) を比較し、PF の特性曲線が配変用 OCR の特性曲線よりも左側にあること。
 - 2) PF の許容時間特性曲線 (⑩) と変圧器二次側の MCCB の特性曲線 (⑧) を比較し、変圧器二次側 MCCB の特性曲線が PF の許容時間特性曲線よりも左側にあること。
 - 3) 変圧器励磁突入電流の合計 (⑨ : ×印でプロット) が PF の許容時間特性曲線 (⑩) よりも左側にあること。
- c) 変圧器一次側に保護機器がある (添付図 1)
 - 1) [各変圧器励磁突入電流 (⑪)] < [保護機器の特性曲線 (⑫)]
 - 2) [各変圧器の短絡強度 (⑬)] > [保護機器の特性曲線 (⑫)]

PF・S形 保護協調曲線 (例) ※添付図 2

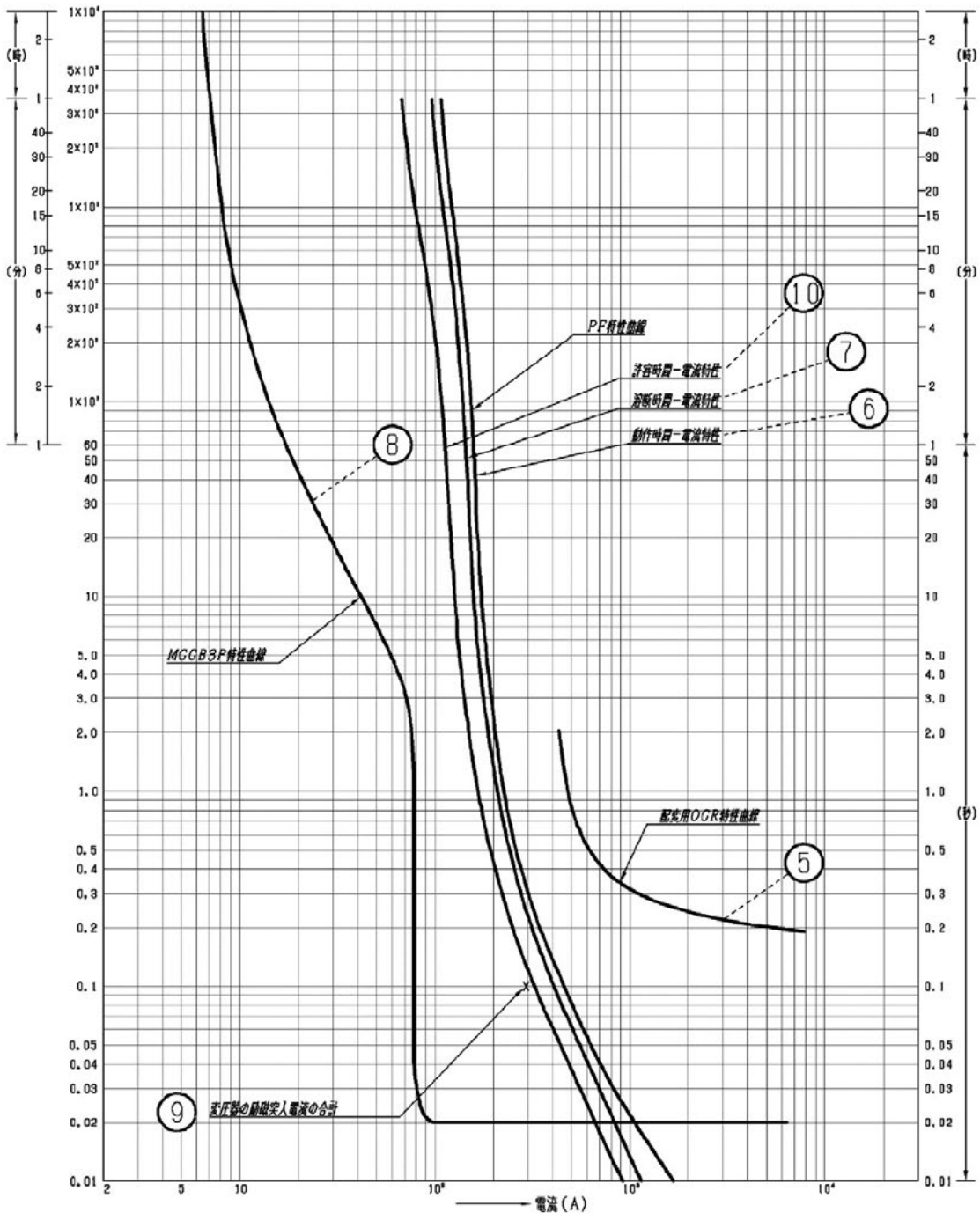

電力ヒューズ容量の選定

■単相・単相 △ 結線・三相変圧器保護のヒューズ選定

変圧器容量 [kVA]		単 相				単相 △ 結線				三 相			
		1次側 電流 [A]	適用ヒューズ [A]			1次側 電流 [A]	適用ヒューズ [A]			1次側 電流 [A]	適用ヒューズ [A]		
			速動形 テンション	遅動形 タイムラグ	遅動形 ダブル		速動形 テンション	遅動形 タイムラグ	遅動形 ダブル		速動形 テンション	遅動形 タイムラグ	遅動形 ダブル
3.3kV	6.6kV												
1	2	0.3	1	-	-	0.52	2	1	-	0.17	-	-	-
(1.5)	3	0.45	2	-	-	0.79	5	1	-	0.26	1	-	-
2	4	0.61	3	1	-	1.05	5	2	-	0.35	1	-	-
(2.5)	5	0.76	3	1	-	1.31	5	2	-	0.44	2	1	-
3	6	0.91	5	2	-	1.57	5	2	3-3	0.52	2	1	-
-	7.5	1.14	5	2	-	1.97	5	2	3-3	0.66	3	1	-
5	10	1.52	5	2	3-3	2.62	7	3	3-3	0.88	5	1	3-3
7.5	15	2.27	5	3	3-3	3.94	10	5	5-5	1.31	5	2	3-3
10	20	3.03	10	5	5-5	5.25	15	7	7-7	1.75	5	2	3-3
15	30	4.55	10	5	5-5	7.87	20	10	10-10	2.62	5	3	3-3
20	40	6.06	15	10	10-10	10.5	20	15	15-15	3.50	7	5	5-5
25	50	7.58	20	10	10-10	13.1	30	20	15-15	4.37	10	5	5-5
30	60	9.09	30	10	10-10	15.8	30	20	20-20 (筒形)	5.25	10	7	10-10
-	75	11.4	30	15	15-15	19.7	50	30	-	6.56	15	10	10-10
50	100	15.2	50	20	20-20 (筒形)	26.2	50	30	-	8.75	20	10	10-10
75	150	22.7	50	30	-	39.4	100	-	-	13.1	30	15	15-15
100	200	30.3	75	-	-	52.5	100	-	-	17.5	30	20	20-20 (筒形)
150	300	45.5	100	-	-	78.7	-	-	-	26.3	50	30	-
200	-	60.6	100	-	-	-	-	-	-	35.0	50	-	-
300	-	90.9	-	-	-	-	-	-	-	52.5	75	-	-

(注) 1. 変圧器の励磁突入電流は定格電流の12倍(但し、単相の100kVA以下は15倍)(0.1秒通電)を基準として選定しています。
2. 変圧器の二次側短絡電流は定格電流の25倍(2秒通電)を基準として選定しています。

■変圧器保護用 (G 定格表示の場合)

容量 [kVA]	3.3kV 回路			
	単 相		三 相	
	定格 電流 [A]	適用 ヒューズ [A] PFG-1C	定格 電流 [A]	適用 ヒューズ [A] PFG-1C
10	3.03	-	1.75	-
15	4.55	30	2.62	-
20	5.09	30	3.50	30
30	9.09	50	5.25	30
50	15.2	50	8.75	30
75	22.7	100	13.1	50
100	30.3	100	17.5	50
150	45.5	200	26.2	100
200	60.6	200	35.0	100
300	90.9	200	52.4	200
500	152	-	87.5	200
750	227	-	131	200
1,000	303	-	175	-

容量 [kVA]	6.6kV 回路							
	定格 電流 [A]	単 相			定格 電流 [A]	三 相		
		適用ヒューズ [A]				適用ヒューズ [A]		
広域形 PFG-1S-A PFG-1		万能形 PFU-1	PC 用 QC-1	広域形 PFG-1S-A PFG-1		万能形 PFU-1	PC 用 QC-1	
10	1.52	10	7	7	0.88	-	-	7
15	2.27	10	7	7	1.31	10	7	7
20	3.03	20	10	10	1.75	10	7	7
30	4.55	20	10	10	2.62	10	7	7
50	7.58	20	20	15	4.37	20	10	10
75	11.4	30	25	-	6.55	20	10	10
100	15.2	30	25	-	8.75	20	15	15
150	22.7	40	30	-	13.1	30	20	-
200	30.3	40	40	-	17.5	30	25	-
300	45.5	60	60	-	26.2	40	40	-
500	75.8	100	100	-	43.6	60	50	-
750	114	-	-	-	65.5	75	75	-
1,000	-	-	-	-	87.5	100*	100	-

(注) 1. 変圧器の定格電流の10倍の励磁突入電流が0.1秒間継続するものと想定し、この繰返しに100回耐えるヒューズとして定格電流の値を選定しています。
2. 6.6/3.3kV タイトランスの一次側保護用に使用し、3kV側が電動機負荷の場合は、電動機保護用としてヒューズを選定してください。
※PFG-1S G100Aでの保護可能領域になります。PFG-1 G100Aでは保護不可となります。ご注意ください。

エナジーサポート株式会社「電設資材 製品総合カタログ」抜粋

ケーブル許容電流容量

2.1 気中及び暗渠布設（日射の影響なし）

基底温度 40℃
 導体許容最高温度 90℃
 （単位：A）

表 3-600V 架橋ポリエチレン絶縁ビニルシースケーブル（CV、CVMAZV）

公称断面積	CV		CV単心2個より 1条	CV単心3個より 1条	CVMAZV		
	単心	2心			2心	3心	
	3条、S=2d	1条			1条	1条	
2mm ²	31	28	23			23	19
3.5	44	39	33			32	27
5.5	58	52	44			43	36
8	72	65	54			53	44
14	100	91	76	91	86	73	61
22	130	120	100	120	110	97	81
38	190	170	140	165	155	135	110
60	255	225	190	225	210	180	150
100	355	310	260	310	290	250	210
150	455	400	340	400	380	325	270
200	545	485	410	490	465	390	330
250	620	560	470	565	535	445	375
325	725	660	555	670	635	525	445
400	815			765	725		
500	920			880	835		
600	1005	-	-			-	-
800	1285						
1000	1470						

注記1 基底温度が40℃以外の場合は、下表の電流補正係数を乗じて許容電流値を補正する。

基底温度 (℃)	20	25	30	35	45	50
電流補正係数	1.18	1.14	1.10	1.05	0.95	0.89

- 2 ケーブルの布設条件が異なる場合は、本規格の付録2に示す多条布設の場合の低減率により、許容電流値を補正する。
- 3 布設条件は次のとおり。

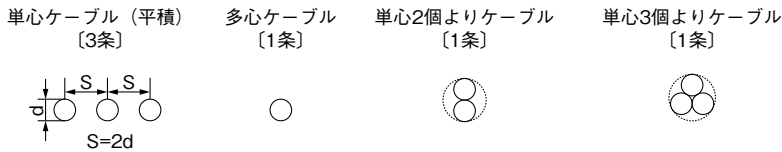

基底温度 40℃
 導体許容最高温度 90℃
 （単位：A）

表 4-6600V トリプレックス形架橋ポリエチレン絶縁ビニルシースケーブル（CVT）

公称断面積	1		2			3		
	S	d	2d	3d	d	2d	3d	
22mm ²	120	100	110	120	96	110	120	
38	170	140	160	170	135	160	170	
60	225	190	210	225	180	210	225	
100	310	260	290	310	245	290	310	
150	405	340	380	405	320	380	405	
200	485	410	460	485	385	460	485	
250	560	475	530	560	445	530	560	
325	660	560	625	660	525	625	660	
400	750	635	710	750	600	710	750	
500	855	725	810	855	680	810	855	
600	950	805	900	950	760	900	950	

注記1 基底温度が40℃以外の場合は、下表の電流補正係数を乗じて許容電流値を補正する。

基底温度 (℃)	20	25	30	35	45	50
電流補正係数	1.18	1.14	1.10	1.05	0.95	0.89

- 2 ケーブルの布設条件が異なる場合は、本規格の付録1に示す多条布設の場合の低減率により、許容電流値を補正する。
- 3 布設条件は次のとおり。

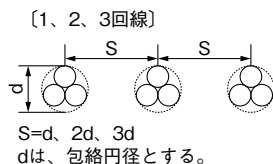

高調波抑制対策技術指針について

1. ガイドライン制定（平成6年）の経緯

高調波問題への対応として、「電力利用基盤強化懇親会（資源エネルギー庁長官の私的諮問委員会、昭和61年7月～昭和62年5月）」において高調波環境目標レベル（総合電圧ひずみ率が6.6kV配電系統で5%、特別高圧系統で3%）が提示された。

また、昭和62年11月に設置された「高調波対策専門委員会（社団法人 電気協同研究会）」において将来にわたって高調波環境目標レベル以下を維持するための施策の調査・研究がなされ、この結果が電気協同研究 第46巻第2号（平成2年6月）「電力系統における高調波とその対策」にまとめられた。

2. 指針制定（平成7年）の経緯

ガイドラインには高調波抑制対策の基本的事項が示されているが、高調波抑制対策を円滑に進めていくには実務面の具体的な運用を整備する必要があった。

ガイドラインを解説、補完する民間技術指針を作成するため、「高調波抑制対策特別調査委員会」に「指針作成WG」を設置して次の考えに基づき検討し、平成7年に本指針を制定するに至った。

内容の基本的な考え方は、対象となる高調波発生機器からの発生量を積算し、それが下表のように受電電圧毎に決まる契約電力1kWあたりの閾値を超えているかどうかで対策の要否を判断するものである。

3. 前回の指針改訂（平成25年）

本指針は、ガイドラインを解説、補完する民間技術指針

であり、実務者の間で幅広く活用されてきたが、平成7年の指針制定から見直しされていなかったため、内容の陳腐化が懸念された。

また、技術的な根拠が分かるように数値の算出方法を詳細に記載しているが、内容が複雑で読み難い、理解し難い等の意見があり、使い勝手のよい指針への見直しが求められた。

そこで、新たな知見等に基づく検討結果の反映、指針の分かり易さの改善を目的に、本指針の全面改定を行った。主な見直し内容は以下のとおりである。

- ① 表現が分かりにくい箇所の改善
- ② ビル設備の需要家対策に、条件付で規制緩和（高圧受電、進相コンデンサがL付、換算係数 $K_i=1.8$ を超える負荷が無い事が条件）
- ③ 高調波発生機器の製造業者は、それが高調波発生機器である事を明示することが義務化
- ④ 負荷の回路分類にあらたな分類を追加
- ⑤ ビル設備の標準的な稼働率の設定、及び補正係数適用範囲の見直し
- ⑥ 自家発電機を有する需要家向けに、契約電力相当値を採用
- ⑦ 直列リアクトル付進相コンデンサを設置する場合の、高調波低減効果に関する規定追加

4. 判定フロー図

技術指針は第1ステップ（等価容量による判定）と第2ステップ（高調波流出電流による判定）とがあり、それぞれのフロー図を以下に示す。

第1ステップ（等価容量による判定） 第1ステップの判定フロー図



表201-2-1 回路種別毎の換算係数（抜粋）

回路分類	回路種別	換算係数 K_i	主な利用例
1	6パルス変換装置	$K_{11} = 1$	<ul style="list-style-type: none"> ・無停電電源装置（サイリスタ方式） ・直流電鉄変電所 ・電気化学 ・その他一般
	12パルス変換装置	$K_{12} = 0.5$	
	24パルス変換装置	$K_{13} = 0.25$	
3	6パルス変換装置リアクトルなし	$K_{31} = 3.4$	<ul style="list-style-type: none"> ・汎用インバータ ・エレベータ ・エスカレータ ・冷凍空調機 ・その他一般
	6パルス変換装置リアクトルあり（交流側）	$K_{32} = 1.8$	
	6パルス変換装置リアクトルあり（直流側）	$K_{33} = 1.8$	
	6パルス変換装置リアクトルあり（交・直流側）	$K_{34} = 1.4$	

（注）1. フロー図および表は「高調波抑制対策技術指針」からの抜粋です。

コンデンサの低圧設置化と高調波

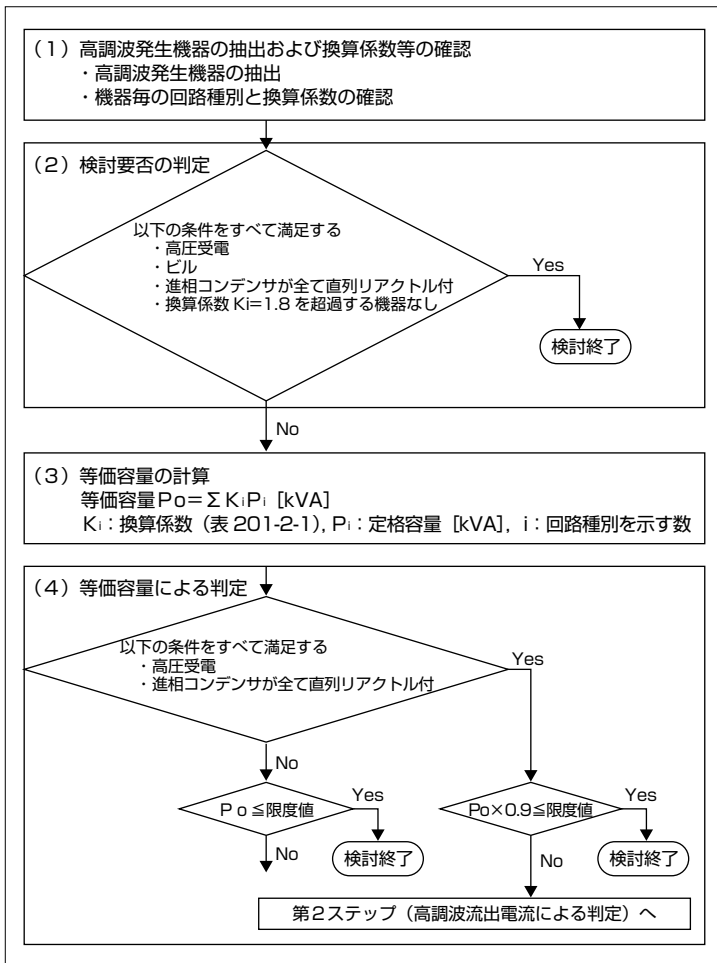
コンデンサの低圧設置化について

コンデンサは、高圧側、低圧側両方で使用されますが、近年では下記のようなメリットからコンデンサの低圧設置化が進んでいます。

- ①トランス及び配線電線路の損失低減
力率改善による皮相電流の低減により、トランスや配電線路の損失低減が図れます。
- ②高調波流出抑制効果
自構内で発生する高調波電流を低圧進相コンデンサ設備が吸収し、配電システムへの高調波電流の流出を抑制します。
(図1)
- ③高調波流入防止効果
高圧側配電システムから流入する高調波電流を受電用変圧器の漏れインピーダンスが防波堤となり、高調波電流の流入を防ぎ、低圧進相コンデンサ設備を高調波障害から守ります。
(図2)



図1

図2

進相コンデンサ設備の低圧側設置と高圧側設置の総合比較

No.	項目	低圧側にSCを設置した場合	高圧側にSCを設置した場合	
1	高調波対策	配電システムインピーダンスとの共振現象	ほとんどなし	可能性あり
		配電システムへの高調波電流出力の低減	可能 効果大	効果小
		配電システム電圧歪みによるコンデンサ設備への障害	受電用 Tr によりリアクタンスが増加するためリスク小	低圧よりリスク大
2	省エネ効果	電力会社の配電線路及び配電設備	あり	あり
		需要家の受変電設備への効果	あり	なし
		変圧器容量の低減	場合により可能	不可
		変圧器損失の低減	可能	不可
3	経済効果	オイルレス化	低圧機器（乾式）を使用するオイルレス容易（安価）	モールド機器を使用するため高価
		設備費	場合により有利	一括設置のため、設備コストやメンテナンス面で有利
4	保守性	コンデンサ故障に対する保護	容易・確実	確実
		力率調整用開閉器の寿命	長い（約20万回）	短い（10万回以下）
5	その他	設備スペース	リアクトル内蔵コンデンサで対応可能の場合、スペース小	コンデンサ、リアクトルがそれぞれ必要のため、スペース大

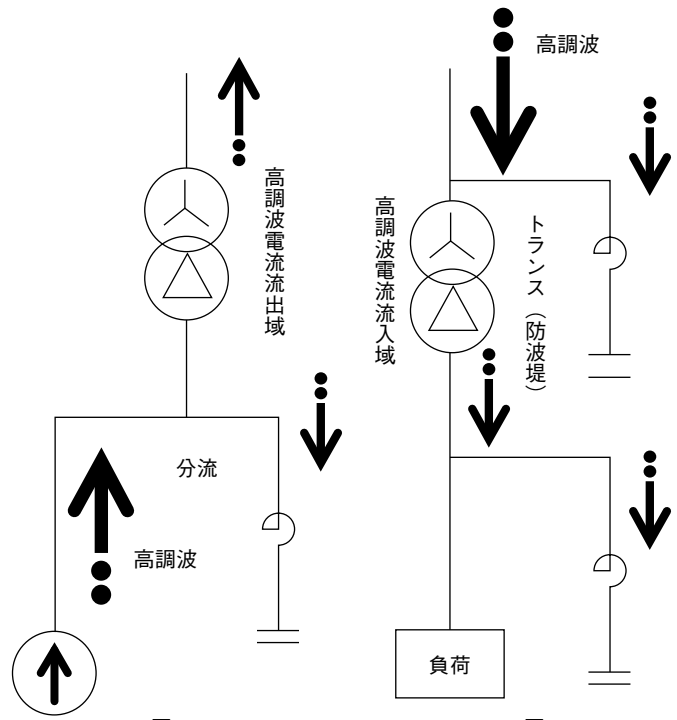
進相コンデンサ設置容量の選定

1 容量の算出

進相コンデンサの設置容量は、負荷容量、現在（改善前）力率及び目標（改善後）力率によって次の式で算出できる。

$$Q = P \times k\theta$$

ここに、 Q：コンデンサ設置容量（kvar）、
直列リアクトルと組合せた場合は、その設備容量（kvar）
P：負荷容量（kW）
kθ：設置容量係数で次の式で算出する。

$$k\theta = \sqrt{\frac{1}{\cos^2 \theta_1} - 1} - \sqrt{\frac{1}{\cos^2 \theta_2} - 1}$$

cos θ₁：改善前の力率

cos θ₂：改善後の力率

なお、この設置容量係数kθの計算結果を表4に示したので活用のこと。

一般に、負荷の種類、容量及び最初の力率が不明の場合は、設置変圧容量の1/3の容量のコンデンサの設置が妥当とされているが、これは、通常、改善前の負荷の力率を0.80程度とし、これを約0.95に改善するとの前提によるものである。（図5参照）

表4 設置容量係数(kθ)

改善前力率 cos θ ₁	改善後力率 (kθ)																			
	1.00	0.99	0.98	0.97	0.96	0.95	0.94	0.93	0.92	0.91	0.90	0.85	0.80	0.75	0.70	0.65	0.60	0.55	0.50	0.45
0.40	2.29	2.15	2.09	2.04	2.00	1.96	1.93	1.90	1.87	1.84	1.81	1.67	1.54	1.41	1.27	1.12	0.96	0.77	0.56	0.31
0.45	1.99	1.84	1.78	1.73	1.69	1.66	1.62	1.59	1.56	1.53	1.50	1.37	1.24	1.10	0.97	0.82	0.65	0.47	0.25	
0.50	1.73	1.59	1.53	1.48	1.44	1.40	1.37	1.34	1.31	1.28	1.25	1.11	0.98	0.85	0.71	0.56	0.40	0.21		
0.55	1.52	1.38	1.32	1.27	1.23	1.19	1.16	1.12	1.09	1.06	1.04	0.90	0.77	0.64	0.50	0.35	0.19			
0.60	1.33	1.19	1.13	1.08	1.04	1.00	0.97	0.94	0.91	0.88	0.85	0.71	0.58	0.45	0.31	0.16				
0.65	1.17	1.03	0.97	0.92	0.88	0.84	0.81	0.77	0.74	0.71	0.69	0.55	0.42	0.29	0.15					
0.70	1.02	0.88	0.82	0.77	0.73	0.69	0.66	0.63	0.59	0.56	0.54	0.40	0.27	0.14						
0.75	0.88	0.74	0.68	0.63	0.59	0.55	0.52	0.49	0.46	0.43	0.40	0.26	0.13							
0.80	0.75	0.61	0.55	0.50	0.46	0.42	0.39	0.36	0.32	0.29	0.27	0.13								
0.85	0.62	0.48	0.42	0.37	0.33	0.29	0.26	0.23	0.19	0.16	0.14									
0.90	0.48	0.34	0.28	0.23	0.19	0.16	0.12	0.089	0.058	0.028										
0.91	0.46	0.31	0.25	0.21	0.16	0.13	0.093	0.061	0.030											
0.92	0.43	0.28	0.22	0.18	0.13	0.097	0.063	0.031												
0.93	0.40	0.25	0.19	0.14	0.10	0.066	0.032													
0.94	0.36	0.22	0.16	0.11	0.071	0.034														
0.95	0.33	0.19	0.13	0.078	0.037															
0.96	0.29	0.15	0.089	0.041																
0.97	0.25	0.11	0.048																	
0.98	0.20	0.06																		
0.99	0.14																			

●コンデンサ容量算出式
コンデンサ容量（kvar）＝負荷容量（kW）× kθ
kθは表から求める

●用例
(1) 負荷 500kW の場合
改善前の力率 cos θ₁＝0.65 → cos θ₂＝0.95
に改善するのは kθ＝0.84
コンデンサ容量 500 × 0.84＝420kvar
(2) 負荷が kVA で表示されている場合
kW＝kVA × cos θ₁ から kW を算出し用例 (1) による。

認定キュービクル【非常電源専用受電設備（一社）日本電気協会認定品】



最大設備容量2000kVAまで取得しています。

（一社）日本電気協会による、認定制度に基づく厳重な審査を合格した製品は、消防庁告示7号適合品として認定銘板が取付けられます。下記のキュービクル式非常電源専用設備は、認定審査合格品です。安心してご使用いただけます。

屋外用

形式認定番号	主遮断装置の形式	設備容量	最小函体寸法 高さ×幅×奥行 (mm)	備考
共用251号	PF・S形 屋外用	0～150kVA	2300×1640×1480	
共用239号		150超え～225kVA	2300×1680×1880	
共用238号		225超え～300kVA	2300×2480×1880	
共用906号	CB形 屋外用	0～150kVA	2300×2480×1880	
共用890号		150超え～300kVA	2300×2480×1880	
共用237号		300超え～400kVA	2300×2580×1880	
共用236号		400超え～500kVA	2300×3280×1880	
共用513号		500超え～700kVA	2300×3880×2080	天井換気扇2台
共用905号		700超え～750kVA	2300×4680×2080	天井換気扇3台
共用512号		750超え～1000kVA	2300×4880×2080	天井換気扇3台
共用990号		1000超え～1200kVA	2300×6080×2080	天井換気扇4台以上
共用989号		1200超え～1500kVA	2300×7380×2080	天井換気扇5台以上
共用988号		1500超え～2000kVA	2300×9280×2080	天井換気扇6台以上

屋内用

形式認定番号	主遮断装置の形式	設備容量	最小函体寸法 高さ×幅×奥行 (mm)	備考
共用636号	PF・S形 屋内用	0～150kVA	2200×1640×1480	
共用635号		150超え～250kVA	2200×1680×1880	
共用634号		250超え～300kVA	2200×2480×1880	
共用633号	CB形 屋内用	150超え～300kVA	2200×2480×1880	
共用632号		300超え～500kVA	2200×3280×1880	天井換気孔有
共用794号		500超え～750kVA	2200×4480×2080	天井換気扇2台
共用793号		750超え～1000kVA	2200×4880×2080	天井換気扇3台

- 表中の寸法は、扉・側板を含みます。換気扇フードは含まれておりません。
- 屋外、屋内ともにモールドトランスも使用可能です。

個別認定品とは

- 受電設備容量が、形式認定区分を超過するもの。
- 函体寸法が、形式認定寸法より小さいもの。
- 変圧器の1台の容量が単相変圧器にあっては500kVA、三相変圧器にあっては2000kVAを超えるもの。
- ガス絶縁変圧器を使用するもの。
- 三相変圧器のみのもの。
- 低圧自家発電設備と接続する認定キュービクル取扱い事項に該当するもの。
- その他、特殊な設備が附属しているもの。

太陽光発電設備との接続も対応可能です。詳しくは最寄りの営業所にご相談ください。

推奨キュービクル【（一社）日本電気協会推奨品】



（一社）日本電気協会による、推奨制度に基づく厳重な審査を合格した製品は、推奨基準適合品として推奨銘板が取付けられます。下記のキュービクル式高圧受電設備は、推奨審査合格品です。安心してご使用いただけます。

屋外用

推奨番号	形式	設備容量	最小函体寸法 高さ×幅×奥行mm
544号	PF・S形 屋外用	0～150kVA	2300×1640×1480
527号		150超え～225kVA	2300×1680×1880
557号		225超え～300kVA	2300×2480×1880

- 表中の寸法は、扉・側板を含みます。
- モールドトランスも使用可能です。

太陽光発電設備との接続も対応可能です。詳しくは最寄りの営業所にご相談ください。

認定品と一般キュービクルとの差異

○ 適用 × 対応不可 - 対象外

平成28年12月19日現在

No.	認定品仕様	一般品
1	非常電源回路を有していること	—
2	変圧器、油入コンデンサ、油入直列リアクトルは、外箱の下部枠組みに取付ける	—
3	底板付	オプション
4	避雷器が必要（PAS近傍に設けられている場合、地中配電線路から受電する場合は不要）	○
5	受電用高圧CTは 定格耐電流12.5kA、0.125秒 過電流定数n>10 のもの	○
6	主遮断装置のLBSは、バリア付	○
7	高圧進相コンデンサは直列リアクトル付とする 直列リアクトル過熱により開路するLBS付きとする 開路するとともに警報する回路を設ける	—
8	低圧進相コンデンサは直列リアクトル付とする 直列リアクトル過熱によりMCCBで開路させる 開路するとともに警報する回路をもうける	—
9	VCBでの高圧引出しの場合、断路器（DS）が必要 （引出し形VCB使用の場合は不要）	—
10	背面、側面の扉を開いて水平600mm以内に高圧充電部がある場合は透明な保護板を設ける	—
11	低圧充電部が、操作の際に容易に触れる位置に有る場合は絶縁物などにより防護する	○
12	保護板は難燃性（河村はポリカーボネート使用）	—
13	配線用遮断器の定格遮断電流は、 認定基準 7.3.9 低圧回路の保護装置 （付録8 配線用遮断器の定格遮断容量例）の値以上有する	— JIS C 4620：2018 解説表1または2の値以上 有する
14	変圧器2次側に直接接続される補助回路の配線用遮断器などは、定格遮断電流5kA以上のもの	○
15	換気扇を設ける場合は、条件付（3面体以上）で、 天井扇限定（河村）	—
16	換気扇の故障警報回路を設ける	—
17	換気扇は外部から取り替えられる構造を原則とし、工具落下ないようにパンチングメタル等を設ける	—
18	サーマルリレーによる変圧器過負荷警報付	—
19	変圧器過負荷表示灯を設け、光色は赤以外とする	—
20	コンセント、照明、換気扇などの所内回路は同一回路でもよいが、他の回路とは別回路とする	—
21	地絡継電装置、漏電警報器、変圧器過負荷警報、換気扇故障警報などの警報回路の電源は同一回路でもよいが、他の回路とは別回路とする なおPASのGR電源は単独回路とする	—
22	自動力率調整回路、コンデンサ回路の引き外し回路、遮断器（主遮断器は除く）操作回路は同一でもよいが、他の回路とは別回路とする	—
23	警報器は、キュービクル内に設け、かつ外部引出し端子を設ける なお外部引出し端子は原則として漏電・過負荷警報用端子を一括とする	—
24	共用変圧器の配線用遮断器の定格電流の制限 （・合計 2.14倍以下 ・2.14倍を超える場合は一般用系統に1.5倍以下の主幹MCCBを設ける）	—
25	非常電源確保を優先し、保護協調をとる	—
26	非常用回路の配線用遮断器には赤色に塗った隔壁を設ける	—
27	非常用回路の配線用遮断器には確認表示灯を設置する	—
28	非常電源回路には、地気を生じたとき警報を発する装置を設ける	—
29	非常用回路の配線用遮断器には、「非常電源用」の表示をする	—
30	非常用回路の配線用遮断器には「これ以後の配線は耐火電線又はMIケーブルで行うこと」を表示する	—
31	非常電源確認表示灯に用いるヒューズには、その用途及び定格電流がわかる表示をする	—
32	OCRには、協調が可能な整定範囲を、表示をする	—
33	点検用扉を開いた内部の見やすい位置に赤色文字で「通電中立入禁止」の表示をする	—
34	受電箱の正面扉の裏面には、単線接続図及び主要機器・材料一覧表を貼付する	—
35	消防庁告示第7号に基づく表示銘板を取付ける	—
36	形式認定銘板を取り付け	—

共用変圧器：2次側に消防用負荷と一般負荷が接続される変圧器

不平衡負荷制限

内線規程に次のように規定されています。文中の「負荷」は「変圧器」と読み替えて下さい。

高圧受電の三相3線式における不平衡の限度は、単相接続負荷より計算し、設備不平衡率30%以下とすること。但し、次の各号の場合は、この制限によらないことができる。

- ① 高圧受電において、100kVA以下の単相負荷の場合
- ② 高圧受電において、単相負荷容量の最大と最小の差が100kVA以下である場合

[計算式]

$$\text{設備不平衡率} = \frac{\text{各線間に接続される単相負荷設備容量の最大最小の差}}{\text{総負荷設備容量の} 1/3} \times 100$$

不平衡率が30%以下になることはほとんど無く、ただし書き①、②になるように配慮して、この規定に抵触しないようにすることが一般的です。

[計算例] 下図のように、3φ300kVA、1φ150kVA、1φ100kVAの変圧器が接続されている場合を取り上げます。

単相変圧器容量の最大と最小の差は、この例のようにT-R間に単相変圧器が接続されていない場合は、1φ0kVAの変圧器が接続されていると考える算出します。

従って、この例では、最大と最小の差は150-0=150となり

$$\text{設備不平衡率} = \frac{150}{(300 + 150 + 100) / 3} \times 100 = 81.8 [\%]$$

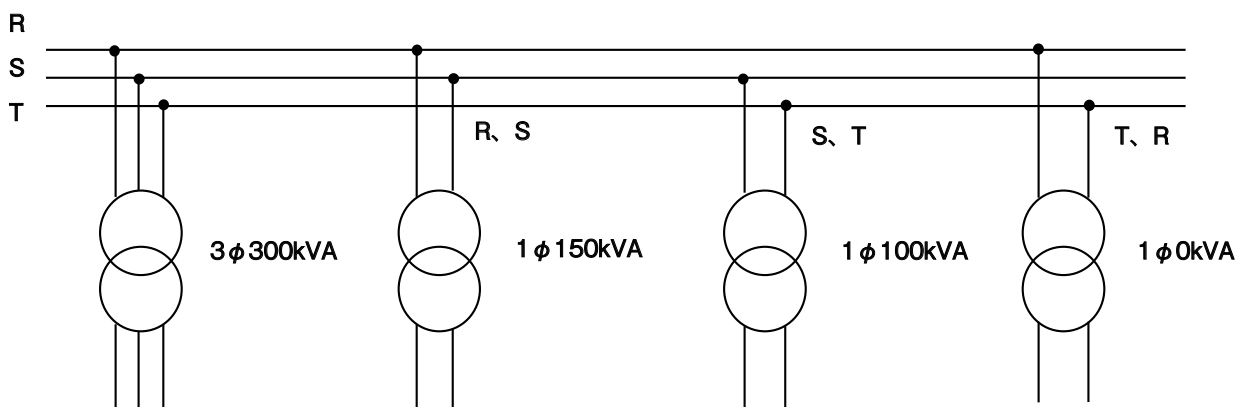

不平衡率が81.8%と30%を大きく上回ります。このような場合、次のように対処します。

内線規程のただし書きが適用できるように、①または②の条件にかなうように1φ150kVA変圧器の容量を二つに分けます。

1φ75kVAと1φ75kVA、または1φ100kVAと1φ50kVAに分けます。②の条件を満たすこととなり、ただし書きを適用できるようになります。

キュービクル式非常電源専用受電設備における共用変圧器二次側のスイッチ構成

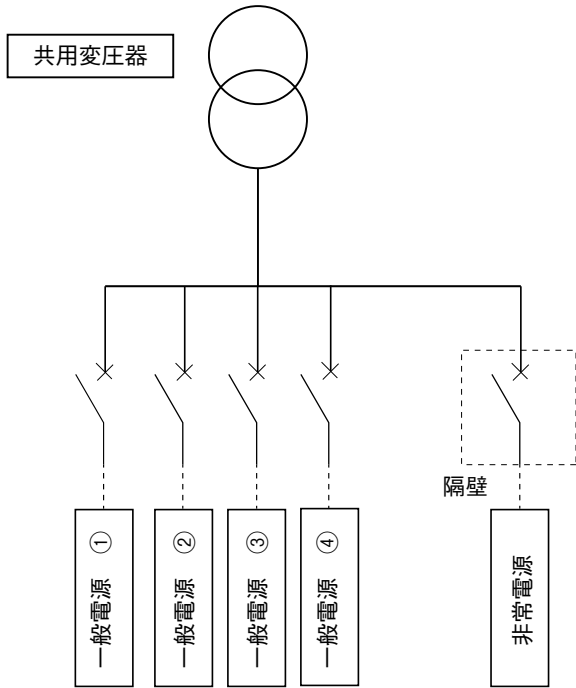

スイッチ合計容量が、変圧器定格二次電流の2.14倍を超過する場合

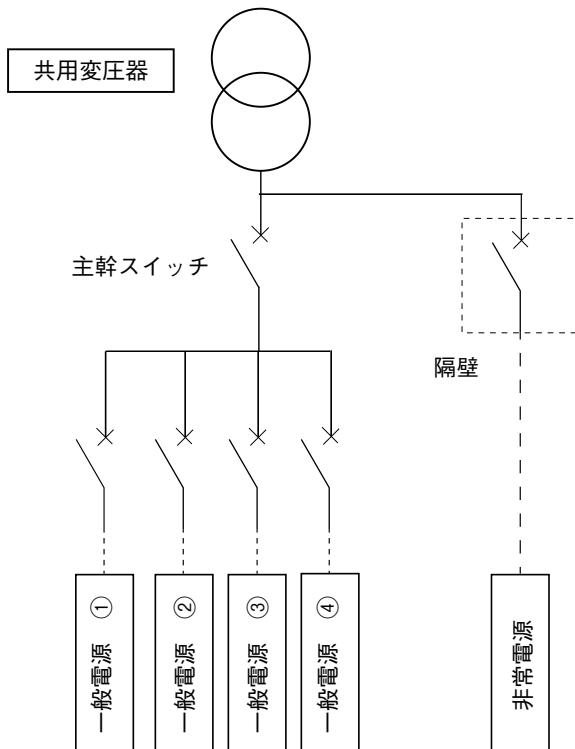

- 1 一般電源用スイッチの一次側に主幹スイッチを設置する。
(主幹スイッチ容量 \leq 変圧器定格二次電流 $\times 1.5$)
- 2 主幹スイッチと非常電源用スイッチの合計容量が、変圧器定格二次電流の2.14倍以下とする。

消防用設備等ごとの非常電源の種類

消防用設備等の種類	非常電源の種類			容量
	専用受電	発電機	蓄電池	
屋内消火栓設備	○注1	○	○	30分以上
スプリンクラー設備	○注1	○	○	30分 //
水噴霧消火設備	○注1	○	○	30分 //
泡消火設備	○注1	○	○	30分 //
不活性ガス消火設備		○	○	60分 //
ハロゲン化物消火設備		○	○	60分 //
粉末消火設備		○	○	60分 //
屋外消火栓設備	○注1	○	○	30分 //
自動火災報知設備	○注1		○注2	10分 //
ガス漏れ火災警報設備		○注3	○注2、3	10分 //
非常警報設備	○注1		○注2	10分 //
誘導灯		○注4	○注5	20分以上(60分以上 注6)
排煙設備	○注1	○	○	30分以上
連結送水管	○注1	○	○	120分 //
非常コンセント設備	○注1	○	○	30分 //
無線通信補助設備			○注2	30分 //

注1：特定防火対象物で、延べ面積が1,000㎡以上の場合は設置不可となります。

注2：直交変換装置を有しないもの。

注3：二回線を1分間有効に作動させ、同時にその他の回線を1分間監視状態にすることができる容量以上の容量を有する予備電源又は直交変換装置を有しない蓄電池設備を設ける場合のみ、設置が可能となります。

注4：20分間を超える時間における作動に係る容量

注5：直交変換装置を有しないもの。(20分間を超える時間における作動に係る容量のものを除く。)

注6：消防庁長官が定める要件に該当する防火対象物の屋内から直接地上へ通ずる出入口及び直通階段の出入口に掲げる避難口、避難階の屋内から直接地上へ通ずる出入口に掲げる避難口に通ずる廊下及び通路、乗降場（地階にあるものに限る。）並びにこれに通ずる階段、傾斜路及び通路並びに直通階段に設けるもの（消防庁長官が定めるところにより蓄光式誘導標識が設けられている防火対象物又はその部分にあつては、通路誘導灯を除く。）にあつては、60分間。

保有距離

JEAC 8011-2014 「高圧受電設備規程」より抜粋

1130-3 屋内に設置するキュービクルの施設

キュービクルを屋内に設置する場合、金属箱の周囲との保有距離、他造営物又は物品との離隔距離は、1130-2表の区分に従い保持すること。

● 1130-2表 キュービクルの保有距離

保有距離を確保する部分	保有距離 (m)
点検を行う面	0.6 以上
操作を行う面	扉幅* + 保安上有効な距離以上
溶接などの構造で換気口がある面	0.2 以上
溶接などの構造で換気口がない面	—

〔備考1〕溶接などの構造とは、溶接又はねじ止めなどにより堅固に固定されている場合をいう。

〔備考2〕※は扉幅が1m未満の場合は1mとする。

〔備考3〕保安上有効な距離とは、人の移動に支障をきたさない距離をいう。

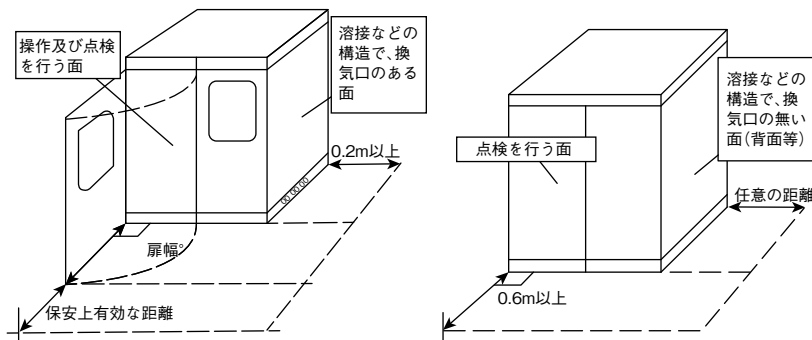

1130-4図 屋内に施設するキュービクルの保有距離

1130-4 屋外に設置するキュービクルの施設

1. 屋外に設ける場合の建築物等との離隔距離及び金属箱の周囲の保有距離は、次の各号によること。(火災予防条例(例)第11条)

①屋外に設けるキュービクル式受電設備（消防長が火災予防上支障がないと認める構造を有するキュービクル式受電設備は除く。）は、建築物から3m以上の距離を保つこと。ただし、不燃材料で造り、又はおおわれた外壁で開口部のないものに面するときは、この限りでない。

〔注〕消防長が火災予防上支障がないと認められる構造を有するキュービクル式受電設備の例としておおむね次のものがある。

(1) 消防庁告示第7号「キュービクル式非常電源専用受電設備の基準」に適合するもの。

(2) (一社)日本電気協会の認定品及び推奨品。

②金属箱の周囲の保有距離は、1m+保安上有効な距離以上とすること。ただし、隣接する建築物等の部分が不燃材料で造られ、かつ、当該建築物等の開口部に防火戸その他の防火設備が設けてある場合にあつては、1130-3（屋内に設置するキュービクルの施設）に準じて保つことができる。

〔注〕保安上有効な距離とは、1130-2表（キュービクルの保有距離）〔備考3〕参照。

消防長が火災予防上支障がないと認められる構造を有するキュービクルについて

Q. 消防長が火災予防上支障がないと認められる構造を有するキュービクルとは？

A. 以下のものが該当します。

①消防予第 206 号に記載された判断基準を満たすもの。

説明	消防庁予防課から消防予第206号として通知された「改正火災予防条例準則の運用について（通知）」の中に、消防長（消防署長）が火災予防上支障がないと認める構造を有するキュービクルの判断の基準が記載されています。 この基準の内容に適合したキュービクルは、火災予防上支障がないと認められ、離隔距離が緩和される可能性があります。 (一般的には所轄消防署へ構造確認書を提出し、消防署の承認を得ます。)
備考	・ 消防署によっては、独自の基準が設定されている場合があります。 ・ 詳細な対応方法については、所轄消防署の指示に従ってください。 ・ 消防用負荷の有無は関係ありません。

②消防庁告示第7号「キュービクル式非常電源専用受電設備の基準」に適合するもの。

説明	消防庁で定める消防用設備の非常電源用に用いる「高圧又は特別高圧キュービクルの基準に適合したキュービクルです。
備考	・ 消防用負荷が設置されているものが対象となります。

③(一社) 日本電気協会 認定品

説明	消防庁告示第7号に適合しているキュービクル式非常電源として、認定委員会（日本電気協会）で認定されたキュービクルです。 仕様としては、消防庁告示第7号の基準に（一社）日本電気協会が定めた内容を追加したものととなります。 消防検査項目の一部を省略できる利点があります。
備考	・ 消防用負荷が設置されているものが対象となります。

④(一社) 日本電気協会 推奨品

説明	(一社) 日本電気協会にて定めている「推奨の手引」に適合したキュービクルです。 推奨の手引の内容に適合しているため、信頼度の高いキュービクルです。
備考	・ 消防用負荷が設置されていないものが対象となります。

施工上のご注意

(一社) 日本電機工業会・(一社) 日本配電制御システム工業会
「キュービクル式高圧受電設備を安全にお使いいただくために」より抜粋

キュービクル式高圧受配電設備は社会インフラを支える重要な設備です。いつまでも安全にご安心してお使い頂くために、下記内容につきご留意願います。

(1) 屋外用キュービクル式高圧受電設備の施工に際しましては、風向きにご留意頂くとともに、ゲタ基礎の場合には特に下記対策のご検討をお願い致します。

- ① 雨や雪などが吹き込む恐れがある場合には、ゲタ基礎の両端を遮へいし、直接の風雨侵入を防ぐ。
- ② キュービクルに底板がない場合には、底面に鋼板などを施設し、底面からの風雨侵入を防ぐ。
- ③ キュービクル下部（ゲタ基礎内側）に雨水が溜まる恐れがある場合は、排水口を設ける。
- ④ 小動物の侵入する恐れがある場合には、開口部に網などを設ける。

(2) 湿気や汚損(じんあい、腐食性ガス、塩分など)による汎用高圧機器(高圧遮断器・高圧交流負荷開閉器など)の絶縁低下の防止には定期的な保守点検と清掃が最も効果的であり、停電頂いた上で、1回/年を目安とした保守点検と清掃をお願い致します。

1160-2表 接地工事の種類と接地線の最小太さ

接地工事の種類	接地抵抗値	接地線の最小太さ(銅線の場合)					
		一般(避雷器を除く。)			2.6mm (5.5mm ²)		
A種	10Ω以下	避雷器			14mm ²		
B種 (ただし、変圧器の高圧側の電路と低圧側の電路との混触により低圧電路の対地電圧が150Vを超えた場合に、1秒を超え2秒以内に自動的に高圧電路を遮断する装置を設けるとときは、「150」は「300」に、1秒以内に自動的に高圧電路を遮断する装置を設けるとときは、「150」は「600」とする。)	$\left[\frac{150}{\text{変圧器高圧側電路の1線地絡電流}} \right] \Omega$ 以下	変圧器の一相分の容量 [kVA]	100V級	200V級	400V級	2.6mm (5.5mm ²)	
			5まで	10まで	20まで		
			10	20	40		3.2mm (8mm ²)
			20	40	75		14mm ²
			40	75	150		22mm ²
			60	125	250		38mm ²
			75	150	300		60mm ²
			100	200	400		60mm ²
			175	350	700		100mm ²
250	500	-	150mm ²				
C種	10Ω以下	1.6mm					
D種	100Ω以下						

〔備考1〕「変圧器一相分の容量」とは次の値をいう。
 (1) 三相変圧器の場合は、定格容量の1/3kVAをいう。
 (2) 単相変圧器同容量の△結線又はY結線の場合は、単相変圧器の1台分の定格容量をいう。
 (3) 単相変圧器V結線の場合
 a 同容量のV結線の場合は、単相変圧器の1台分の定格容量をいう。
 b 異容量のV結線の場合は、大きい容量の単相変圧器の定格容量をいう。
 〔備考2〕一つの遮断器で保護される変圧器が2バンク以上の場合、「変圧器一相分の容量」は各変圧器に対する〔備考1〕の容量の合計値とする。
 〔備考3〕低圧側が多線式の場合は、その最大使用電圧で適用すること。例えば、単相3線式100/200Vの場合は、200V級を適用する。
 〔備考4〕B種接地工事の場合、埋込み又は打込み接地極によるときは、この接地極が他の目的の接地又は埋設金属体と連絡しないものでは、銅14mm²(変圧器を電柱上又はピラー内に施設するものでは、銅2.6mm)よりも太いものを用いなくてもよい。
 〔備考5〕C種及びD種接地工事の接地線の太さについては、JEAC 8001(2016)「内線規程」1350-3条を参照のこと。
 〔備考6〕B種接地工事の接地線太さの算出根拠の基礎については、JEAC 8001(2011)「内線規程」資料1-3-6「接地線の太さの算定基礎」を参照のこと。
 〔備考7〕前条3項②により施す混触防止板のB種接地工事の接地線の最小太さは、2.6mm(5.5mm²)とすることができる。
 〔備考8〕B種接地抵抗値を求めるための変圧器高圧側電路の1線地絡電流については電技解釈第17条第2項第二号に基づくか必要に応じて電力会社に確認すること。

接地について(カワムラキュービクルでの接地)

キュービクル内トランス2次側中性相接地

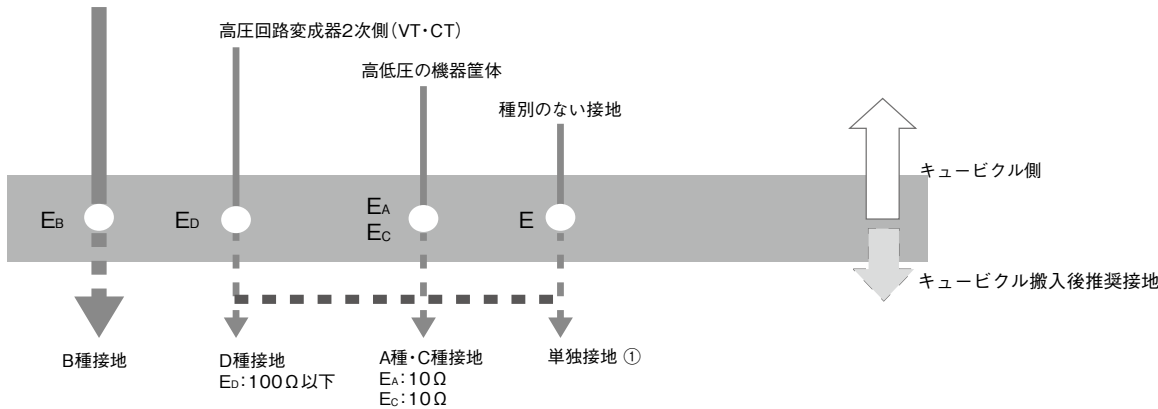

※ Eは、種別のない接地です。目的に応じた接地を行なってください。

例：スコットトランス2次側アース

電路は絶縁するのが原則ですが、スコットトランスの2次回路に漏電警報・遮断器を設ける場合、動作確保のため接地しない場合があります。単独接地①又は併用、EA・Ec・Edとの渡り配線による接地を行なう様にしてください。

<参考資料>

A 種接地工事

特別高圧計器用変成器の二次側電路、高圧又は特別高圧用機器の架台、高電圧の侵入の恐れがあり危険度の高いものなどに要求され、10Ω(オーム)以下、高圧、特別高圧用の鉄台及び金属製外箱接地、接地線2.6mm-5.5sq以上。

B 種接地工事

高圧又は特別高圧から低圧に下げる変圧器の中性線に要求され、接地抵抗値は変圧器の高圧側又は特別高圧側の電路の一線地絡電流のアンペア数で150を除いた値に等しいΩ数
 電圧が150、300Vで高圧、低圧変圧器の低圧側中性線、接地線5.5mm²以上。

C 種接地工事

300Vを超えて使用する低圧機器の架台などに要求され、10Ω(オーム)以下、300Vを超える低圧用鉄台及び金属製外箱接地、接地線1.6mm以上。

D 種接地工事

300V以下で使用する低圧機器や架台や高圧計器用変成器の二次側電路などに要求され、100Ω(オーム)以下、300V以下の低圧用鉄台及び金属製外箱接地、接地線1.6mm以上。

〔電気設備の技術基準の解釈 第17条より〕

(接地抵抗値は小さい方がよい理由)

例えば200Vのモーターに施す接地はD種接地工事となり100Ω以下の抵抗値で良いですが、漏電を起した場合、漏電電圧は接地抵抗値と漏電電流の積で決まります。

理論上の対地電圧はD種接地抵抗値をRd、B種接地抵抗値をRbとすれば、

$$(200/Rb+Rd) \times Rc [V]$$

となり、接地抵抗値は小さければ、小さいほど効果が大いと言えます。

上記からすると住宅に当てはまるのはD種接地工事となります。

水気の有る場所などに機器がある場合は接地配線及び漏電による感電事故防止のために漏電コンセント、ブレーカーの設置も必要不可欠です。

電線および機械器具は、機器の種類、使用状況、耐用年数、劣化、保守・点検の状況などを考慮し、適切な時期に更新してください。JEAC8021「家用電気工作物保安管理規定」などを参考に定期的な交換をおこなってください。

機 器	更新推奨時期
断路器(DS)	手動操作：20年または操作回数1,000回 動力操作：20年または操作回数1,000回
高圧気中負荷開閉器(LBS)	15年
高圧限流ヒューズ(PF)	屋内用：15年 屋外用：10年
避雷器(LA)	15年
真空遮断器(VCB)	20年または規定開閉器回数
高圧進相コンデンサ(SC)	15年
直列リアクトル(SR)	
油入変圧器(T)	20年
モールド変圧器(T)	20年
指示計器	15年
保護継電器	15年 使用環境により大きく変わる
モールド形計器用変成器(VT、CT)	15年
高圧電磁接触器	15年または規定開閉回数

(一社)日本電機工業会「高低圧電気機器保守点検のおすすめ(2019年3月)」抜粋

弊社で使用している以下の機器は、下表を参考に更新をおこなってください。(メーカー推奨値)

機 器	更新推奨時期
低圧進相コンデンサ	10年
直列リアクトル	
低圧LCユニット	10年

点検と注油の必要性について

(一社)日本電機工業会「高圧真空遮断器を安全にお使いいただくために」より抜粋

高圧真空遮断器の注油およびグリース交換について

グリース劣化への対策、定期的な点検と注油、グリース交換があります。注油は、通常1～3年の保守点検ごとを実施頂くことをおすすめいたします。定期的なグリース交換が(一例として6年毎)推奨されています。

注油箇所、方法および使用する油については各メーカー説明書をご参照ください。

注油とグリースの交換時期(一例)

項 目	内 容	周 期
注 油	グリースの固化防止のため 基油の補充	1～3年毎
グリース交換	ちょう度低下したグリースを 取り除き、新しいグリースに交換	6年毎

安全に対するご注意

ケガや事故防止のため以下の点は必ず守って下さい。

⚠ 警告

- 電気工事は有資格者がおこなってください。有資格者以外の電気工事は法律で禁止されています。
- 通電中はキュービクルの内部に入らないでください。感電する恐れがあります。
- 施工・保守・点検時はキュービクル上位の開閉器を開放するなど、必ず製品全体が無電圧の状態で作業をおこなってください。感電および短絡事故が起こる恐れがあります。
- 電源や信号をOFF状態にして作業してください。遠方操作信号や連動回路により突然動作することがあります。
- 導電部の接続ねじは、機器適正トルクの範囲内で締め付けてください。配線工事完了時と点検時に、機器適正トルクの範囲内か確認してください。機器メーカー指定の機器適正トルクで締め付けてください。機器メーカー指定がなければ、下表の適正締め付けトルクの範囲内で確実に締め付けてください。ねじに緩みがあると発熱・火災する恐れがあります。ねじ部品は締めすぎないようにご注意ください。また、締めすぎますと部品の破損事故が起こる恐れがあります。
- 締め付けトルク

表1. 配線器具の端子ねじの適正締め付けトルク

種類	呼び	締め付けトルク
+字穴付き なべ小ネジ	M4	1.2～1.7N・m (12～17kgf/cm)
	M5	2.0～2.4N・m (20～24kgf/cm)
	M6	3.0～4.0N・m (31～41kgf/cm)
	M8	5.5～7.0N・m (56～71kgf/cm)

表2. 銅線用裸圧着端子の適正締め付けトルク

種類	呼び	締め付けトルク
六角ボルト	M8	8.8～10.8N・m (90～110kgf/cm)
	M10	17.6～22.5N・m (180～230kgf/cm)
	M12	31.4～39.2N・m (320～400kgf/cm)

< 施工に関するご注意 >

- 関連法規を厳守して正しい工事をおこなってください。
- 正しい配線、結線工事をしてください。誤結線があると発火・感電・故障の恐れがあります。
- アンカーボルトは必ず正しい太さのアンカーボルトを使用してください。正しい太さのアンカーボルト以外を使用した場合、転倒や破損する恐れがあります。
- 接地線は接地端子に確実に接続してください。感電・事故の恐れがあります。

⚠ 注意

- 分解や改造をしないでください。改造などをしたことにより生じた動作不良・故障・事故については一切責任を負いません。
- 通気口は塞がないでください。故障・発熱する恐れがあります。
- 加工・点検・試験時に操作した下記の箇所は完了後必ず所定の状態に戻してください。
避雷器・継電器類・接地端子・配線の着脱箇所
継電器および操作スイッチ類・設定の変更箇所
絶縁部分・端子カバー・保護カバー・相間バリアなどの着脱箇所
充電部に接触し、感電する恐れがあります。
- 安全のために十分な保守・点検スペースを確保してください。

< 施工に関するご注意 >

- キュービクルへの通線穴加工時、内部機器に切粉やゴミがかからないよう養生などの処置をしてください。感電・故障する恐れがあります。

< 使用上のご注意 >

- 設置環境は下記条件でご使用ください。

屋外用の場合	屋内用の場合
・周囲温度：-20℃～+40℃かつ、24時間の平均値35℃以下。 ・標高：1000m以下。 ・周囲の空気のじんあい、煙、腐食性又は可燃性の気体・蒸気、及び塩分による汚染が発生しない場所。 ・氷雪によりドアの開閉に影響が生じない場所。 ・結露により内部機器に影響が生じない場所。 ・キュービクルに対して、外部に起因する振動がない場所。	・周囲温度：-5℃～+40℃かつ、24時間の平均値35℃以下。 ・標高：1000m以下。 ・周囲の空気のじんあい、煙、腐食性又は可燃性の気体・蒸気、及び塩分による汚染が発生しない場所。 ・結露により内部機器に影響が生じない場所。 ・キュービクルに対して、外部に起因する振動がない場所。

通知

- 機器(サーモスタット、タイマ、保護継電器など)は、関連要素を確認のうえ、正しく設定してください。機器の設定が間違っていると動作不良や故障の恐れがあります。

< 施工に関するご注意 >

- 函体・チャンネルベースは取り付け面が水平になっていることを確認して設置してください。水平に取り付けられていない場合、函体にゆがみが生じ、扉の開閉に支障をきたす恐れがあります。
- 図面に指定されている基礎ボルトの位置に確実に設置し、連結部は隙間がないように設置してください。連結部の多い多面体タイプの場合、位置のずれと隙間の発生により、図面の寸法よりも大きくなる場合があります。